



**REGIONE DEL VENETO  
COMUNE DI BAGNOLO DI PO  
PROVINCIA DI ROVIGO**



**PROGETTO STUDIO DI FATTIBILITA',  
DEFINITIVO ED ESECUTIVO  
art. 23, c.4 del D.lgs n. 50 del 2016**

**Lavori di efficientamento energetico  
installazione di impianti per la produzione di energia  
da fonti rinnovabili – cimiteri comunali  
CUP D14H22001360006**

**Il Progettista:**

Marco Martelli Geometra  
Via Vittorio Emanuele II 91/C  
45032 - Bergantino (Ro)  
E-mail: marco@geomravagnanimartelli.it

Il Progettista:

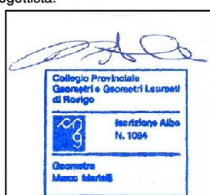

**Il RUP:**

Geometra  
Riccardo Resini

Il RUP:

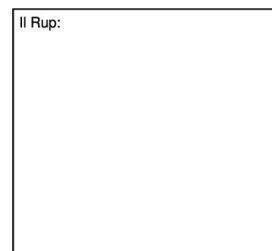

Simone Riccardi Perito Industriale  
Via L.Einaudi, 115 – 45100 ROVIGO  
Tel. 0425/070000  
E-Mail: tecnico@studioprogetti.org



**“Intervento Finanziato dall' Unione Europea - NextGenerationEU”**

<b>00</b>	<b>Emissione</b>	<b>S.R.</b>	<b>S.R.</b>	<b>S.Riccardi</b>	<b>03/03/2023</b>
<b>REVISIONE</b>	<b>DESCRIZIONE</b>	<b>Redazione</b>	<b>Controllo</b>	<b>Approvazione</b>	<b>Data</b>
<b>SCALA:</b>	<b>ELABORATO:</b>				<b>ELABORATO:</b>
-	<b>Piano di Sicurezza e Coordinamento</b>				<b>E14</b>
<b>DATA:</b>					
Marzo 2023	Pratica: 84_23	Nome File: 84_23_COP E14_00.dwg			



**Comune di BAGNOLO DI PO**  
Provincia di ROVIGO



# PIANO DI SICUREZZA E COORDINAMENTO

(Allegato XV e art. 100 del D.Lgs. 9 aprile 2008, n. 81 e s.m.i.)  
(D.Lgs. 3 agosto 2009, n. 106)

**OGGETTO:** LAVORI DI EFFICIENTAMENTO ENERGETICO INSTALLAZIONE DI IMPIANTI PER LA PRODUZIONE DI ENERGIA ELETTRICA DA FONTI RINNOVABILI - CIMITERO COMUNALE DI BAGNOLO DI PO E RUNZI

**COMMITTENTE:** COMUNE DI BAGNOLO DI PO.

**CANTIERE:** VIA DEL DONATORE E VIA PELLIZZARI LOC. RUNZI

BAGNOLO DI PO, 03/03/2023

**IL COORDINATORE DELLA SICUREZZA**



*per presa visione*

**IL COMMITTENTE**



**Studio Tecnico Geometra MARTELLI MARCO**

VIA VITTORIO EMANUELE 91/C

45032 BERGANTINO (ROVIGO)

Tel.: 0425 87402 – 340 3144697

E-Mail: marco@geomravagnanimartelli.it geom.martellimarco@pec.infracom.it

# LAVORO

(punto 2.1.2, lettera a, punto 1, Allegato XV del D.Lgs. 81/2008 e s.m.i.)

## CARATTERISTICHE GENERALI DELL'OPERA:

Natura dell'Opera: OGGETTO:	<b>Opera Elettrica</b> <b>LAVORI DI EFFICIENTAMENTO ENERGETICO INSTALLAZIONE DI IMPIANTI PER LA PRODUZIONE DI ENERGIA ELETTRICA DA FONTI RINNOVABILI - CIMITERO COMUNALE DI BAGNOLO DI PO E RUNZI</b>
Importo presunto dei Lavori:	<b>35' 159,85 euro</b>
Numero imprese in cantiere:	<b>1 (previsto)</b>
Numero massimo di lavoratori:	<b>3 (massimo presunto)</b>
Entità presunta del lavoro:	<b>37 uomini/giorno</b>
Data inizio lavori:	<b>01/04/2023</b>
Data fine lavori (presunta):	<b>30/04/2023</b>
Durata in giorni (presunta):	<b>30</b>

## Dati del CANTIERE:

Indirizzo:	<b>VIA DEL DONATORE E VIA PELLIZZARI LOCALITA' RUNZI</b>
CAP:	<b>45022</b>
Città:	<b>BAGNOLO DI PO (ROVIGO)</b>
Telefono / Fax:	<b>0425 704002 0425 0425 704424</b>

### Cimitero Centro Cittadino via Del Donatore

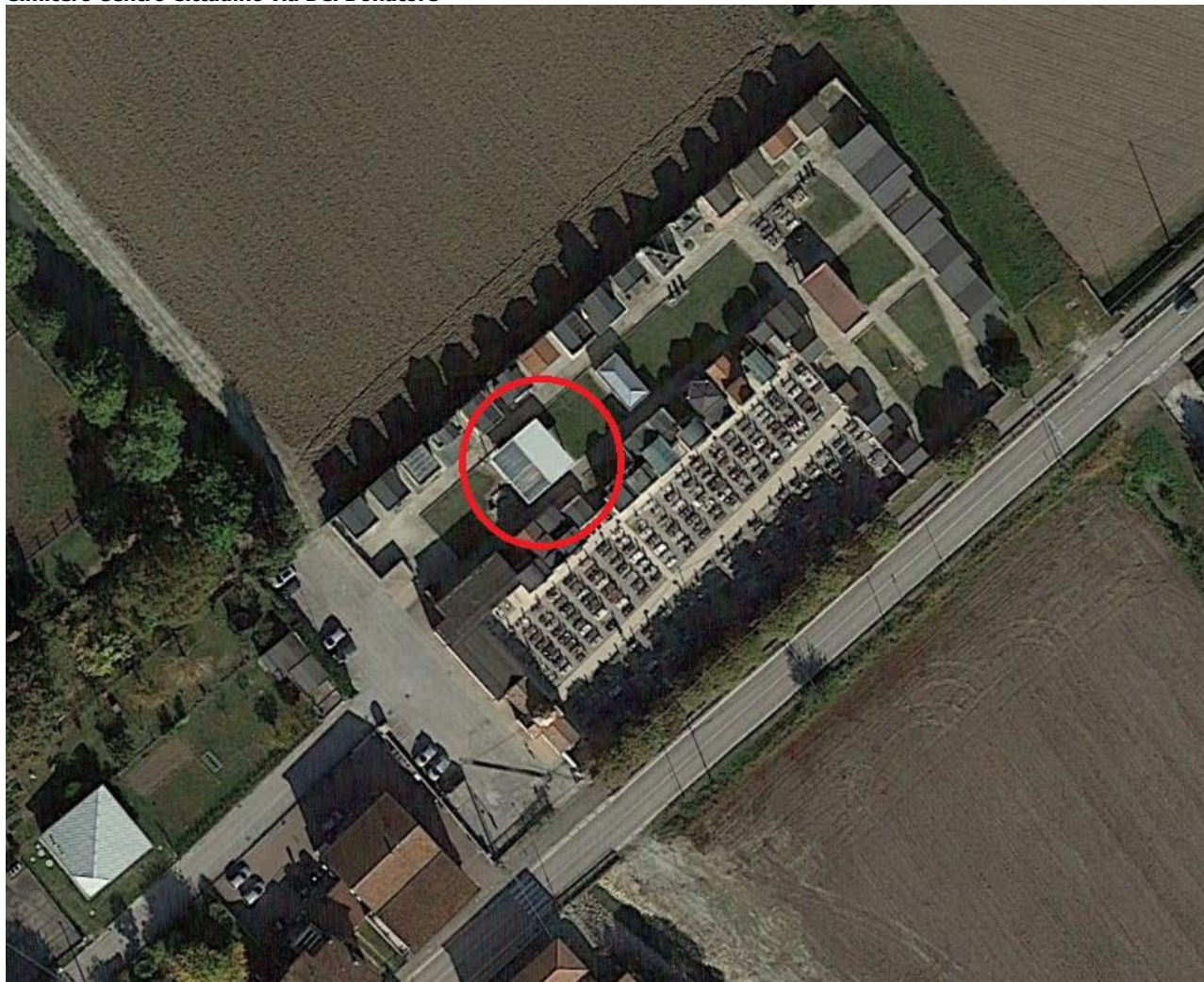



**Cimitero località Runzi via Pellizzari**

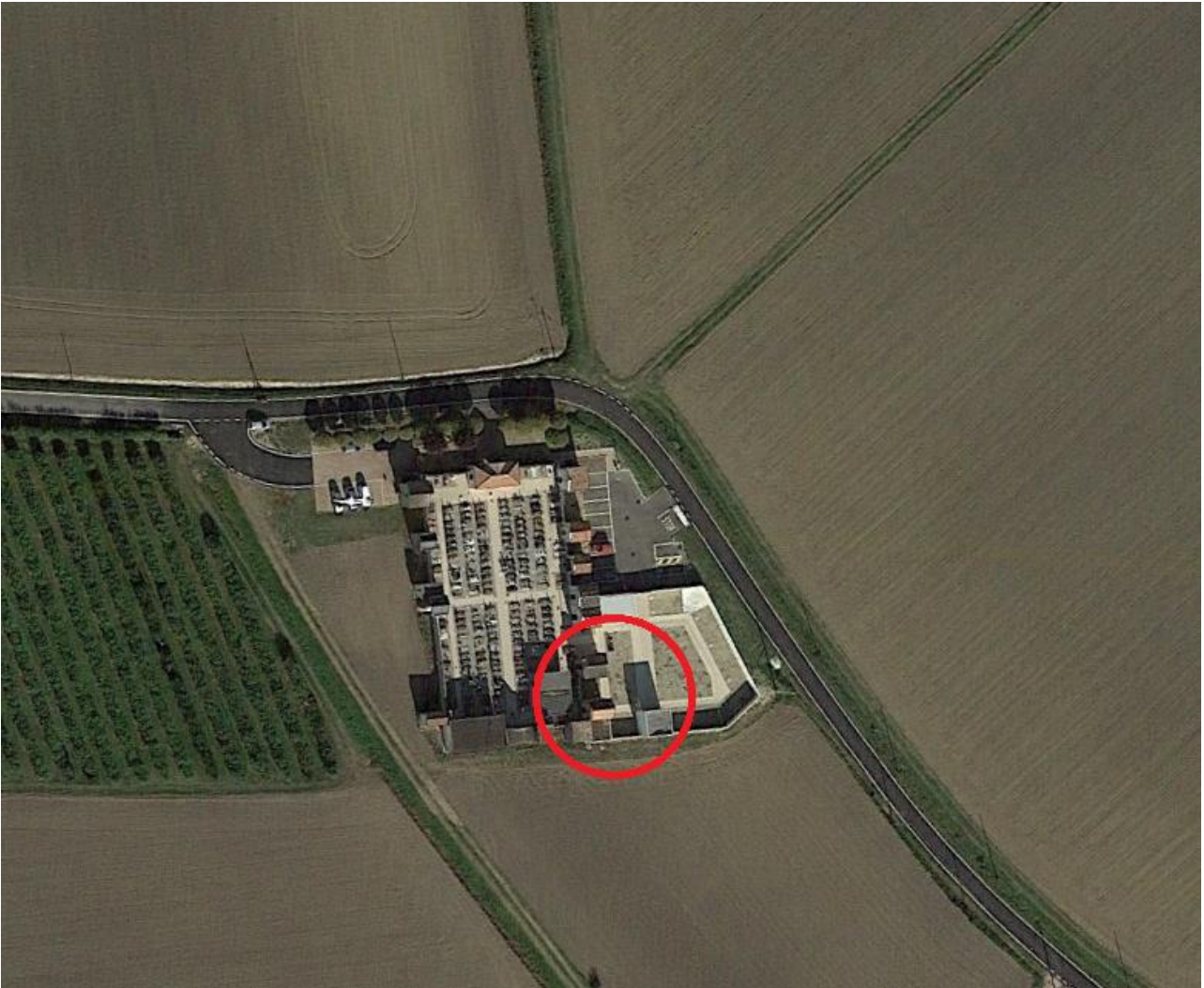

# COMMITTENTI

## DATI COMMITTENTE:

Ragione sociale:	<b>COMUNE DI BAGNOLO DI PO</b>
Indirizzo:	<b>PIAZZA MARCONI 159</b>
CAP:	<b>45022</b>
Città:	<b>BAGNOLO DI PO (ROVIGO)</b>
Telefono / Fax:	<b>0425 704002 0425 704424</b>

# RESPONSABILI

(punto 2.1.2, lettera b, punto 1, Allegato XV del D.Lgs. 81/2008 e s.m.i.)

## Progettista:

Nome e Cognome: **SIMONE RICCARDI**  
Qualifica: **PERITO INDUSTRIALE**  
Indirizzo: **VIA EINAUDI 115**  
CAP: **45100**  
Città: **ROVIGO (ROVIGO)**  
Telefono / Fax: **347 5346707**  
Indirizzo e-mail: **tecnico@studioprogetti.org - simone.riccardi@pec.eppi.it**  
Partita IVA: **01206180299**

## Direttore dei Lavori:

Nome e Cognome: **SIMONE RICCARDI**  
Qualifica: **PERITO INDUSTRIALE**  
Indirizzo: **VIA EINAUDI 115**  
CAP: **45100**  
Città: **ROVIGO (ROVIGO)**  
Telefono / Fax: **347 5346707**  
Indirizzo e-mail: **tecnico@studioprogetti.org - simone.riccardi@pec.eppi.it**  
Partita IVA: **01206180299**

## Responsabile dei Lavori:

Nome e Cognome: **RICCARDO RESINI**  
Qualifica: **GEOM. RESPONSABILE AREA TECNICA COMUNE DI BAGNOLO DI PO**  
Indirizzo: **PIAZZA MARCONI 159**  
CAP: **45022**  
Città: **BAGNOLO DI PO (ROVIGO)**  
Telefono / Fax: **0425 704002 int. 4 0425 704424**  
Indirizzo e-mail: **lavoripubblici@comune.bagnolodipo.ro.it**  
Codice Fiscale: **RSNR59D14D788P**

## Coordinatore Sicurezza in fase di progettazione:

Nome e Cognome: **MARCO MARTELLI**  
Qualifica: **GEOMETRA TECNICO INCARICATO**  
Indirizzo: **VIA VITTORIO EMANUELE 91/C**  
CAP: **45032**  
Città: **BERGANTINO (ROVIGO)**  
Telefono / Fax: **0425 87402 0425 87402**  
Indirizzo e-mail: **marco@geomravagnanimartelli.it geom.martellimarco@pec.infracom.it**  
Codice Fiscale: **MRTMRC61C24G186C**  
Partita IVA: **01558190292**  
Data conferimento incarico: **02/03/2023**

## Coordinatore Sicurezza in fase di esecuzione:

Nome e Cognome: **MARCO MARTELLI**  
Qualifica: **GEOMETRA TECNICO INCARICATO**  
Indirizzo: **VIA VITTORIO EMANUELE 91/C**  
CAP: **45032**  
Città: **BERGANTINO (ROVIGO)**  
Telefono / Fax: **0425 87402 0425 87402**  
Indirizzo e-mail: **marco@geomravagnanimartelli.it geom.martellimarco@pec.infracom.it**  
Codice Fiscale: **MRTMRC61C24G186C**  
Partita IVA: **01558190292**  
Data conferimento incarico: **02/03/2023**

# IMPRESE

(punto 2.1.2, lettera b, punto 1, Allegato XV del D.Lgs. 81/2008 e s.m.i.)

Impresa da assegnare secondo bando d'appalto

## DATI IMPRESA:

Impresa:	<b>Impresa affidataria</b>
Ragione sociale:	
Datore di lavoro:	
Indirizzo	
CAP:	
Città:	
Telefono / Fax:	
Indirizzo e-mail:	
Codice Fiscale:	
Partita IVA:	
Posizione INPS:	
Posizione INAIL:	
Cassa Edile:	
Categoria ISTAT:	
Registro Imprese (C.C.I.A.A.):	
Tipologia Lavori:	<b>OPERE ELETTRICHE IMPIANTISTICHE</b>
Importo Lavori da eseguire:	<b>35' 159,85 euro</b>
Data inizio lavori:	<b>01/04/2023</b>
Data fine lavori:	<b>30/04/2023</b>
Durata dei lavori:	<b>30 giorno/i</b>
Autorizzazione subappalto:	

Soggetti incaricati per l'assolvimento dei compiti ex art. 97 in caso di subappalto

Nominativo:

Mansione:

# ORGANIGRAMMA DEL CANTIERE

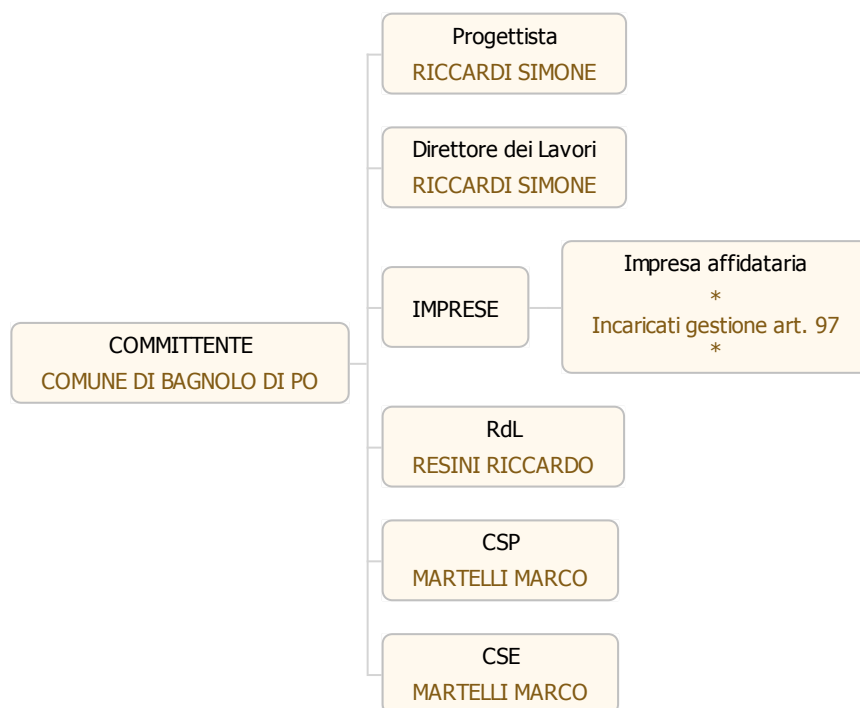



## DOCUMENTAZIONE

Telefoni ed indirizzi utili

- |  |  |
|--|--|
| <b>1.-Azienda USSL 5 ROVIGO spisal<br/>distretto di Badia Polesine</b> | <b>tel. 0425 598218 / 598213</b>                 |
| <b>2.-Direzione Provinciale del lavoro Rovigo</b>                      | <b>tel. 0425 30877 / 30911</b>                   |
| <b>3.-Acquedotto ACQUEVENETE (guasti)</b>                              | <b>tel. 800632432</b>                            |
| <b>4.-Gas METANO/ENEL RETE GAS (guasti)</b>                            | <b>tel. 800 900 806</b>                          |
| <b>5.-Elettricità ENEL DISTRIBUZIONE (guasti)</b>                      | <b>tel. 803 500</b>                              |
| <b>6.-Servizio emergenze ambientali</b>                                | <b>tel. 1525</b>                                 |
| <b>7.-Vigili Urbani-Polizia Locale - Municipio Bagnolo di Po</b>       | <b>tel. 0425-704002 int. 8 -<br/>0425-714933</b> |

- |                                      |                       |
|--------------------------------------|-----------------------|
| <b>Pronto soccorso</b>               | <b>tel. 118</b>       |
| <b>Polizia</b>                       | <b>tel. 113</b>       |
| <b>Carabinieri-pronto intervento</b> | <b>tel. 112</b>       |
| <b>Vigili del fuoco</b>              | <b>tel. 115</b>       |
| <b>Telecom</b>                       | <b>tel. 187</b>       |
| <b>Enel segnalazione guasti</b>      | <b>tel. 800900800</b> |
| <b>Guardia di finanza</b>            | <b>tel. 117</b>       |



### Documentazione da custodire in cantiere

Ai sensi della vigente normativa le imprese che operano in cantiere dovranno custodire presso gli uffici di cantiere la seguente documentazione:

- Notifica preliminare (inviata alla A.S.L. e alla D.P.L. dal committente e consegnata all'impresa esecutrice che la deve affiggere in cantiere - art. 99, D.Lgs. n. 81/2008);
- Piano di Sicurezza e di Coordinamento;
- Fascicolo con le caratteristiche dell'Opera;
- Piano Operativo di Sicurezza di ciascuna delle imprese operanti in cantiere e gli eventuali relativi aggiornamenti;
- Titolo abilitativo alla esecuzione dei lavori;
- Copia del certificato di iscrizione alla Camera di Commercio Industria e Artigianato per ciascuna delle imprese operanti in cantiere;
- Documento unico di regolarità contributiva (DURC)
- Certificato di iscrizione alla Cassa Edile per ciascuna delle imprese operanti in cantiere;
- Copia del registro degli infortuni per ciascuna delle imprese operanti in cantiere;
- Copia del Libro Unico del Lavoro per ciascuna delle imprese operanti in cantiere;
- Verbali di ispezioni effettuate dai funzionari degli enti di controllo che abbiano titolo in materia di ispezioni dei cantieri (A.S.L., Ispettorato del lavoro, INAIL (ex ISPESL), Vigili del fuoco, ecc.);
- Registro delle visite mediche periodiche e idoneità alla mansione;
- Certificati di idoneità per lavoratori minorenni;
- Tesserini di vaccinazione antitetanica.

Inoltre, ove applicabile, dovrà essere conservata negli uffici del cantiere anche la seguente documentazione:

- Contratto di appalto (contratto con ciascuna impresa esecutrice e subappaltatrice);
- Autorizzazione per eventuale occupazione di suolo pubblico;
- Autorizzazioni degli enti competenti per i lavori stradali (eventuali);
- Autorizzazioni o nulla osta eventuali degli enti di tutela (Soprintendenza ai Beni Architettonici e Ambientali, Soprintendenza archeologica, Assessorato regionale ai Beni Ambientali, ecc.);
- Segnalazione all'esercente l'energia elettrica per lavori effettuati in prossimità di parti attive.
- Denuncia di installazione all'INAIL (ex ISPESL) degli apparecchi di sollevamento di portata superiore a 200 kg, con dichiarazione di conformità a marchio CE;
- Denuncia all'organo di vigilanza dello spostamento degli apparecchi di sollevamento di portata superiore a 200 kg;
- Richiesta di visita periodica annuale all'organo di vigilanza degli apparecchi di sollevamento non manuali di portata superiore a 200 kg;
- Documentazione relativa agli apparecchi di sollevamento con capacità superiore ai 200 kg, completi di verbali di verifica periodica;
- Verifica trimestrale delle funi, delle catene incluse quelle per l'imbracatura e dei ganci metallici riportata sul libretto di omologazione degli apparecchi di sollevamenti;
- Piano di coordinamento delle gru in caso di interferenza;
- Libretto d'uso e manutenzione delle macchine e attrezzature presenti sul cantiere;
- Schede di manutenzione periodica delle macchine e attrezzature;
- Dichiarazione di conformità delle macchine CE;
- Libretto matricolare dei recipienti a pressione, completi dei verbali di verifica periodica;
- Copia di autorizzazione ministeriale all'uso dei ponteggi e copia della relazione tecnica del fabbricante per i ponteggi metallici fissi;
- Piano di montaggio, trasformazione, uso e smontaggio (Pi.M.U.S.) per i ponteggi metallici fissi;
- Progetto e disegno esecutivo del ponteggio, se alto più di 20 m o non realizzato secondo lo schema tipo riportato in autorizzazione ministeriale;
- Dichiarazione di conformità dell'impianto elettrico da parte dell'installatore;
- Dichiarazione di conformità dei quadri elettrici da parte dell'installatore;
- Dichiarazione di conformità dell'impianto di messa a terra, effettuata dalla ditta abilitata, prima della messa in esercizio;
- Dichiarazione di conformità dell'impianto di protezione dalle scariche atmosferiche, effettuata dalla ditta abilitata;
- Denuncia impianto di messa a terra e impianto di protezione contro le scariche atmosferiche (ai sensi del D.P.R. 462/2001);
- Comunicazione agli organi di vigilanza della "dichiarazione di conformità " dell'impianto di protezione dalle scariche atmosferiche.
- Documentazione Anti-covid 19

## DESCRIZIONE DEL CONTESTO IN CUI È COLLOCATA L'AREA DEL CANTIERE

(punto 2.1.2, lettera a, punto 2, Allegato XV del D.Lgs. 81/2008 e s.m.i.)

CANTIERE: CIMITERO ZONA CENTRALE BAGNOLO DI PO - Il Cimitero di Bagnolo di Po si trova in prossimità del centro cittadino del paese, lungo la S.P. n. 12, localmente denominata via Roma. Al complesso cimiteriale si accede da un parcheggio antistante, collegato a via del Donatore. L'attuale conformazione planimetrica del Cimitero Comunale, è il risultato dell'unione dell'impianto originario che si sviluppa parallelamente a via Roma e di un successivo ampliamento. Le differenti epoche costruttive sono chiaramente riconoscibili sia per la distribuzione planimetrica delle tombe e delle cappelle private, sia per la presenza dell'originario muro di cinta che delimitava il primo impianto cimiteriale.

Dispone di aerea cortiliva di pertinenza esclusiva, interna che esterna per l'allestimento del piccolo cantiere, per lo stoccaggio dei materiali e le varie movimentazioni.

Il cantiere risulta racchiuso e delimitato su tutti lati perimetrali con tamponamenti e murature ed è accessibile tramite due varchi entrambi posti sullo spiazzo a parcheggio prospiciente via Del Donatore.

Le lavorazioni da effettuarsi all'interno del cimitero potrebbero interferire con il normale flusso dei visitatori al plesso cimiteriale, seppur in forma decisamente contenuta vista la tipologia dell'area. L'accesso agli addetti alle lavorazioni sarà comunque separato rispetto a quello dei visitatori del plesso cimiteriale. Sarà indispensabile delimitare spazi autonomi di passaggio affinché la viabilità pedonale interna sia garantita senza alcuna interferenza con le lavorazioni.

CANTIERE: CIMITERO RUNZI - Zona cimiteriale periferica al centro abitato posto nella frazione di Runzi in comune di Bagnolo di Po.

La strada di collegamento al complesso cimiteriale è la via Pellizzari. Dispone di aerea cortiliva di pertinenza esclusiva per l'allestimento del piccolo cantiere, lo stoccaggio dei materiali e le varie movimentazioni.

Il cantiere risulta racchiuso e delimitato su tutti lati perimetrali con tamponamenti e murature.

Le lavorazioni da effettuarsi all'interno dell'area di cantiere potrebbero interferire con il normale flusso dei visitatori al plesso cimiteriale, seppur in forma decisamente contenuta vista la tipologia dell'area. Sarà indispensabile delimitare spazi autonomi di passaggio con delimitazione per delle zone di intervento, affinché la viabilità pedonale interna sia garantita senza alcuna interferenza con le lavorazioni.

## DESCRIZIONE SINTETICA DELL'OPERA

(punto 2.1.2, lettera a, punto 3, Allegato XV del D.Lgs. 81/2008 e s.m.i.)

Si tratta di un intervento impiantistico per la realizzazione di due impianti fotovoltaici, ognuno nel rispettivo ambito cimiteriale sulla copertura piana di entrambi i blocchi loculi.

Sulla copertura piana del blocco loculi cimiteriale di Bagnolo di Po, verranno installati n. 12 pannelli da 5,04 Kwp con batterie di accumulo da 7,10 kwh posizionate nel sottostante vano coperto, mentre per il cimitero di Runzi, analogamente posizionati sulla copertura piana del blocco loculi verranno installati n. 9 pannelli da Kwp 3,78 e batterie di accumulo pari a Kwh 7,10.

Le opere non comportano particolari opere esterne; le aree di cantiere sono limitate e circoscritte al solo ambito d'intervento.

Le opere vengono brevemente riassunte come segue:

- . struttura di sostegno in blocchi di cemento prefabbricati per l'ancoraggio dei moduli in appoggio sul solaio piano preesistente
- . tubazioni e cavidotti di collegamento
- . moduli fotovoltaici
- .inverter ibrido
- .sistema di accumulo
- .quadri in parallelo

ovvero quanto evidenziato negli elaborati grafici facenti parte del progetto esecutivo.

Le previsioni, le modalità e gli apprestamenti indicati nel seguente psc sono validi per entrambi i due cantieri.

# AREA DEL CANTIERE

## **Individuazione, analisi e valutazione dei rischi concreti**

(punto 2.1.2, lettera c, Allegato XV del D.Lgs. 81/2008 e s.m.i.)

## **Scelte progettuali ed organizzative, procedure, misure preventive e protettive**

(punto 2.1.2, lettera d, punto 1, Allegato XV del D.Lgs. 81/2008 e s.m.i.)

In questo raggruppamento andranno considerate le situazioni di pericolosità relative sia alle caratteristiche dell'area su cui dovrà essere installato il cantiere, sia al contesto all'interno del quale esso stesso andrà a collocarsi.

Secondo quanto richiesto dall' Allegato XV del D.Lgs. 81/2008 tale valutazione, riferita almeno agli elementi di cui all'Allegato XV.2, dovrà riguardare i seguenti aspetti:

Caratteristiche area del cantiere, dove andranno indicati i rischi, e le misure preventive, legati alla specifica condizione dell'area del cantiere (ad es. le condizioni geomorfologiche del terreno, l'eventuale presenza di sottoservizi, ecc.);  
[D.Lgs. 81/2008, Allegato XV, punto 2.1.2, lett. c) e d) punto 1 - punto 2.2.1, lett. a)]

Fattori esterni che comportano rischi per il cantiere, dove dovranno essere valutati i rischi, e le misure preventive, trasmessi dall'ambiente circostante ai lavoratori operanti sul cantiere (ad es. presenza di altro cantiere preesistente, di viabilità ad elevata percorrenza, ecc.);  
[D.Lgs. 81/2008, Allegato XV, punto 2.1.2, lett. c) e d) punto 1 - punto 2.2.1, lett. b)]

Rischi che le lavorazioni di cantiere comportano per l'area circostante, dove dovranno essere valutati i rischi, e le misure preventive, conseguenti alle lavorazioni che si svolgono sul cantiere e trasmessi all'ambiente circostante (ad es. rumori, polveri, caduta di materiali dall'alto, ecc);  
[D.Lgs. 81/2008, Allegato XV, punto 2.1.2, lett. c) e d) punto 1 - punto 2.2.1, lett. c)]

Descrizione caratteristiche idrogeologiche, ove le caratteristiche dell'opera lo richieda, dove dovrà essere inserita una breve descrizione delle caratteristiche idrogeologiche del terreno. Qualora fosse disponibile una specifica relazione, potrà rinviarsi ad essa nel punto "Conclusioni Generali", dove verranno menzionati tutti gli allegati al Piano di Sicurezza.  
[D.Lgs. 81/2008, Allegato XV, punto 2.1.4]

Entrambe le aree di cantiere sono accessibili dalla rispettiva strada comunale. Sono provviste di recinzione perimetrale sui quattro lati.



# CARATTERISTICHE AREA DEL CANTIERE

(punto 2.2.1, lettera a, Allegato XV del D.Lgs. 81/2008 e s.m.i.)

CANTIERE: CIMITERO ZONA CENTRALE BAGNOLO DI PO - Il Cimitero di Bagnolo di Po si trova in prossimità del centro cittadino del paese, lungo la S.P. n. 12, localmente denominata via Roma. Al complesso cimiteriale si accede da un parcheggio antistante, collegato a via del Donatore. L'attuale conformazione planimetrica del Cimitero Comunale, è il risultato dell'unione dell'impianto originario che si sviluppa parallelamente a via Roma e di un successivo ampliamento. Le differenti epoche costruttive sono chiaramente riconoscibili sia per la distribuzione planimetrica delle tombe e delle cappelle private, sia per la presenza dell'originario muro di cinta che delimitava il primo impianto cimiteriale.

Dispone di aerea cortiliva di pertinenza esclusiva, interna che esterna per l'allestimento del piccolo cantiere, per lo stoccaggio dei materiali e le varie movimentazioni.

Il cantiere risulta racchiuso e delimitato su tutti lati perimetrali con tamponamenti e murature ed è accessibile tramite due varchi entrambi posti sullo spiazzo a parcheggio prospiciente via Del Donatore.

Le lavorazioni da effettuarsi all'interno del cimitero potrebbero interferire con il normale flusso dei visitatori al plesso cimiteriale, seppur in forma decisamente contenuta vista la tipologia dell'area. L'accesso agli addetti alle lavorazioni sarà comunque separato rispetto a quello dei visitatori del plesso cimiteriale. Sarà indispensabile delimitare spazi autonomi di passaggio affinché la viabilità pedonale interna sia garantita senza alcuna interferenza con le lavorazioni.

CANTIERE: CIMITERO RUNZI - Zona cimiteriale periferica al centro abitato posto nella frazione di Runzi in comune di Bagnolo di Po.

La strada di collegamento al complesso cimiteriale è la via Pellizzari. Dispone di aerea cortiliva di pertinenza esclusiva per l'allestimento del piccolo cantiere, lo stoccaggio dei materiali e le varie movimentazioni.

Il cantiere risulta racchiuso e delimitato su tutti lati perimetrali con tamponamenti e murature.

Le lavorazioni da effettuarsi all'interno dell'area di cantiere potrebbero interferire con il normale flusso dei visitatori al plesso cimiteriale, seppur in forma decisamente contenuta vista la tipologia dell'area. Sarà indispensabile delimitare spazi autonomi di passaggio con delimitazione per delle zone di intervento, affinché la viabilità pedonale interna sia garantita senza alcuna interferenza con le lavorazioni.

## Alberi

Non sussistono alberature, ma solo vegetazione a prato nelle aree attigue alla zone di cantiere.

### Misure Preventive e Protettive generali:

- 1) Alberi: misure organizzative;

*Prescrizioni Organizzative:*

**Opere provvisoriale e di protezione.** Per i lavori in prossimità di alberi, ma che non interessano direttamente questi ultimi, il possibile rischio d'urto da parte di mezzi d'opera (gru, autocarri, ecc), deve essere evitato mediante opportune segnalazioni o opere provvisoriale e di protezione. Le misure si possono differenziare sostanzialmente per quanto concerne la loro progettazione, che deve tener conto dei vincoli specifici richiesti dalla presenza del particolare fattore ambientale.

### Rischi specifici:

- 1) Caduta di materiale dall'alto o a livello;  
Lesioni causate dall'investimento di masse cadute dall'alto, durante le operazioni di trasporto di materiali o per caduta degli stessi da opere provvisoriale, o a livello, a seguito di demolizioni mediante esplosivo o a spinta da parte di materiali frantumati proiettati a distanza.
- 2) Investimento, ribaltamento;  
Lesioni causate dall'investimento ad opera di macchine operatrici o conseguenti al ribaltamento delle stesse.
- 3) Urti, colpi, impatti, compressioni;  
Lesioni per colpi, impatti, compressioni a tutto il corpo o alle mani per contatto con utensili, attrezzi o apparecchi di tipo manuale o a seguito di urti con oggetti di qualsiasi tipo presenti nel cantiere.

## Linee aeree

Non sussistono presenze di linee aeree elettriche aeree e/ o telefoniche nelle immediate vicinanze. Nell'eventualità, qualora si manifestassero lavorazioni in quota in prossimità di tale linee, si dovranno prevedere gli opportuni apprestamenti onde evitare contatti con i cavidotti e/o segnalare all'ente preposto il distacco e interruzione del servizio.

### Misure Preventive e Protettive generali:

- 1) Linee aeree: misure organizzative;

#### Prescrizioni Organizzative:

**Distanza di sicurezza.** Deve essere effettuata una ricognizione dei luoghi interessati dai lavori al fine di individuare la presenza di linee elettriche aeree individuando idonee precauzioni atte ad evitare possibili contatti diretti o indiretti con elementi in tensione. Nel caso di presenza di linee elettriche aeree in tensione non possono essere eseguiti lavori non elettrici a distanza inferiore a: **a)** 3 metri, per tensioni fino a 1 kV; **b)** 3.5 metri, per tensioni superiori a 1 kV fino a 30 kV; **c)** 5 metri, per tensioni superiori a 30 kV fino a 132 kV; **d)** 7 metri, per tensioni superiori a 132 kV.

**Protezione delle linee aeree.** Nell'impossibilità di rispettare tale limite è necessario, previa segnalazione all' esercente delle linee elettriche, provvedere, prima dell'inizio dei lavori, a mettere in atto adeguate protezioni atte ad evitare accidentali contatti o pericolosi avvicinamenti ai conduttori delle linee stesse quali: **a)** barriere di protezione per evitare contatti laterali con le linee; **b)** sbarramenti sul terreno e portali limitatori di altezza per il passaggio sotto la linea dei mezzi d'opera; **c)** ripari in materiale isolante quali cappellotti per isolatori e guaine per i conduttori.

- 2) segnale:  Vietato arrampicarsi - P009 [ISO 7010]; Vietato arrampicarsi.
- 3) segnale:  Divieto di transito ai pedoni - P004 [ISO 7010]; Divieto di transito ai pedoni.
- 4) segnale:  Pericolo generico - W001 [ISO 7010]; Pericolo generico.
- 5) segnale:  Pericolo elettricità - W012 [ISO 7010]; Pericolo elettricità.
- 6) segnale:  Calzature di sicurezza obbligatorie;
- 7) segnale:  Casco di protezione obbligatoria;
- 8) segnale:  Guanti di protezione obbligatoria;
- 9) segnale:  Protezione individuale obbligatoria contro le cadute;
- 10) segnale:  Protezione obbligatoria del corpo;
- 11) segnale:    **IMPIANTI ELETTRICI SOTTO TENSIONE**  
**E' VIETATO:**  
\* Eseguire lavori su impianti sotto tensione  
\* Toccare gli impianti se non si è autorizzati  
\* Togliere i ripari e le custodie di sicurezza prima di aver tolto la tensione  
**E' OBBLIGATORIO:**  
\* Aprire gli interruttori di alimentazione del circuito prima di effettuare interventi  
\* Assicurarsi del collegamento a terra prima di lavorare  
\* Tenersi ben isolati da terra con mani e piedi asciutti o usando pedane e guanti isolati  
\* Tenere lontano dagli impianti materiali estranei  
Impianti elettrici; Impianti elettrici sotto tensione

### Rischi specifici:

- 1) Elettrocuzione;  
Elettrocuzione per contatto diretto o indiretto con parti dell'impianto elettrico in tensione o folgorazione dovuta a caduta di fulmini in prossimità del lavoratore.

### INDICAZIONI E PRESCRIZIONI GENERALI

#### Caratteristiche del sito

In relazione alle caratteristiche dell'ambiente ed alla natura dei lavori, sono adottati provvedimenti per la protezione contro i rischi prevedibili di danni per gli addetti ai lavori.

#### Rischi evidenziati:

##### Scariche atmosferiche

In fase di esecuzione dei lavori, quando condizioni meteoriche comportano particolari problemi (caso di temporali), in caso di situazioni particolarmente rischiose, il Responsabile del cantiere per la sicurezza, il Coordinatore in fase di esecuzione dei lavori e la Direzione dei Lavori valuteranno la possibilità di sospendere i lavori.

##### Irruzione d'acqua

In riferimento alla tipologia di lavorazioni per i lavori in oggetto, non si evidenziano problemi per quanto riguarda irruzione d'acqua. Bisognerà comunque porre la massima attenzione nell'esecuzione dei lavori al fine di evitare ruscellamenti ed irruzioni d'acqua. Se si prospettasse per alcuni interventi il problema di irruzione d'acqua, gli stessi saranno attentamente valutati prima dell'inizio dei lavori.

##### Moti del terreno

In riferimento alla tipologia di lavorazioni per i lavori in oggetto, non si evidenziano particolari problemi per quanto riguarda moti del terreno. Bisognerà comunque porre la massima attenzione nell'esecuzione dei lavori al fine di evitare moti del terreno, in particolar modo per gli scavi della condotta fognaria. Se si prospettasse per alcuni interventi il problema di moti del terreno, gli stessi saranno attentamente valutati prima dell'inizio dei lavori.

##### Cadute di masse di terreno

In riferimento alla tipologia di lavorazioni per i lavori in oggetto, non si evidenziano particolari problemi per quanto riguarda cadute di masse di terreno; le lavorazioni non prevedono opere di tale specie. Se si prospettasse per alcuni interventi il problema di cadute masse di terreno, gli stessi saranno attentamente valutati prima dell'inizio dei lavori.

#### Condizioni climatiche/meteorologiche

I lavoratori dovranno utilizzare indumenti appropriati a seconda della stagione dell'esecuzione dei lavori. In caso di situazioni particolarmente rischiose il Responsabile del cantiere per la sicurezza valuterà la possibilità di sospendere i lavori. In funzione delle condizioni climatiche/meteoriche dovranno, se del caso essere prese debite precauzioni, quali:

- Evitare che gli addetti ai lavori svolgano attività che comportino l'esposizione a temperature troppo basse o troppo elevate (considerando comunque anche il grado di umidità). Gli addetti ai lavori dovranno quindi:
- Essere informati sui rischi relativi ai bruschi sbalzi di temperatura, in modo che con opportuni provvedimenti organizzativi, quali un'adeguata sequenza nella vestizione/svestizione ne possano minimizzare gli effetti negativi,
- Essere dotati d'abbigliamento adeguato e ben visibile dagli utenti delle vie su cui si interviene e dalle vie e accessi laterali,
- Essere dotati di dispositivi di protezione individuale (casco, guanti, scarpe idonee, mascherina filtro a protezione delle vie respiratorie, ecc.)
- Essere dotati di occhiali;
- Assumere abbondanti quantità d'acqua od integratori salini quando la temperatura è particolarmente elevata;
- Provvedere alla rotazione nelle lavorazioni;
- Evitare lavorazioni di asfaltatura a basse temperature.

In caso di situazioni particolarmente rischiose il Responsabile per la sicurezza in cantiere, il Coordinatore in fase di esecuzione dei lavori e la Direzione dei Lavori dovrà valutare la possibilità di sospendere i lavori.

#### Vento

In caso di forte vento bisognerà comunque sospendere immediatamente le lavorazioni e porre in sicurezza macchine e attrezzature, oltre a posare le opere provvisorie e la segnaletica in modo ben visibile e ancorato. Bisognerà ricoverare le maestranze in luoghi sicuri. Prima della ripresa dei lavori bisognerà procedere nel controllare la regolarità della segnaletica e delle varie opere provvisorie. La ripresa dei lavori deve essere autorizzata dal Responsabile del Cantiere, a seguito delle verifiche tecniche e della nuova messa in sicurezza del cantiere.

#### Pioggie

In presenza di forti o persistenti piogge dovranno essere sospese tutte le lavorazioni e porre in sicurezza macchine ed attrezzature, oltre a posare le opere provvisorie e la segnaletica in modo ben visibile e ancorato. Bisognerà ricoverare le maestranze in luoghi sicuri. Prima della ripresa dei lavori, bisognerà procedere nel controllare la regolarità della segnaletica e delle varie opere provvisorie, oltre a verificare la presenza d'acqua in eventuali buche. La ripresa dei lavori deve essere autorizzata dal Responsabile del Cantiere, a seguito delle verifiche tecniche dell'eventuale messa in sicurezza del cantiere.

#### Neve

In presenza di neve i lavori dovranno essere sospesi ed in particolare dovrà essere impedito l'accesso in tutte le zone nel quale sia presente una situazione di pericolo ed in particolar modo tutte le lavorazioni inerenti il tetto dell'edificio. Bisognerà ricoverare le maestranze in luoghi sicuri. Prima della ripresa dei lavori bisognerà verificare l'avvenuto sgombero della neve e la temperatura, la quale possa consentire il proseguo delle opere. Se necessario bisognerà sgomberare le strade di accesso dalla presenza della stessa neve, verificare la conformità delle opere provvisorie, verificare la presenza d'acqua in eventuali

buche. La ripresa dei lavori deve essere autorizzata dal Responsabile del Cantiere, a seguito delle verifiche tecniche dell'eventuale messa in sicurezza del cantiere.

#### **Gelo**

In caso di gelo bisognerà sospendere le lavorazioni. Prima della ripresa dei lavori si dovrà procedere alla verifica degli eventuali danni provocati dal gelo, verificare che le macchine ed attrezzature non abbiano subito danni, verificare la presenza di lastre di ghiaccio lungo la via di accesso. La ripresa dei lavori deve essere autorizzata dal Responsabile del Cantiere, a seguito delle verifiche tecniche dell'eventuale messa in sicurezza del cantiere.

#### **Nebbia**

In caso di nebbia all'occorrenza bisognerà sospendere le lavorazioni, l'attività dei mezzi di movimento stradali e autocarri, anche in funzione della sicurezza della viabilità pubblica. La ripresa dei lavori deve essere autorizzata dal Responsabile del Cantiere, a seguito delle verifiche tecniche dell'eventuale messa in sicurezza del cantiere.

#### **Freddo con temperature sotto zero e particolarmente rigide**

In caso di forte freddo bisognerà sospendere le lavorazioni, ricoverare le maestranze in luoghi sicuri.

La ripresa dei lavori deve essere autorizzata dal Responsabile del Cantiere, a seguito delle verifiche tecniche dell'eventuale messa in sicurezza del cantiere.

#### **Caldo con temperature oltre i 35° C.**

In caso di forte caldo bisognerà sospendere le lavorazioni in esecuzione, ricoverare le maestranze in luoghi sicuri. La ripresa dei lavori deve essere autorizzata dal Responsabile del Cantiere, a seguito delle verifiche tecniche dell'eventuale messa in sicurezza del cantiere.

### **Misure Preventive e Protettive generali:**

- 1) Linee elettriche: prevenzioni a "Elettrocuzione";

#### *Prescrizioni Organizzative:*

**Ricognizione dei luoghi.** Prima di iniziare le attività deve essere effettuata una ricognizione dei luoghi di lavoro al fine di individuare l'eventuale esistenza di linee elettriche aeree, interrate o sotto traccia, e stabilire le idonee precauzioni per evitare possibili contatti diretti o indiretti con elementi in tensione.

**Precauzioni.** Quando occorre effettuare lavori non elettrici in prossimità di linee elettriche o di impianti elettrici con parti attive non protette o che per circostanze particolari si debbano ritenere non sufficientemente protette, ferme restando le norme di buona tecnica, si deve rispettare almeno una delle seguenti precauzioni: **a)** mettere fuori tensione ed in sicurezza le parti attive per tutta la durata dei lavori; **b)** posizionare ostacoli rigidi che impediscano l'avvicinamento alle parti attive; **c)** tenere in permanenza, persone, macchine operatrici, apparecchi di sollevamento, ponteggi ed ogni altra attrezzatura a distanza di sicurezza.

#### *Prescrizioni Esecutive:*

**Segnalazione in superficie.** I percorsi e la profondità delle linee interrate o in cunicolo in tensione devono essere rilevati e segnalati in superficie quando interessano direttamente la zona di lavoro.

**Distanza di sicurezza.** La distanza di sicurezza deve essere tale che non possano avvenire contatti diretti o scariche pericolose per le persone tenendo conto del tipo di lavoro, delle attrezzature usate e delle tensioni presenti e comunque la distanza di sicurezza non deve essere inferiore ai seguenti limiti: **a)** 3 metri, per tensioni fino a 1 kV; **b)** 3.5 metri, per tensioni superiori a 1 kV fino a 30 kV; **c)** 5 metri, per tensioni superiori a 30 kV fino a 132 kV; **d)** 7 metri, per tensioni superiori a 132 kV.





- 2) Misure generali: prevenzioni a "Scivolamenti, cadute a livello";

#### *Prescrizioni Esecutive:*

**Postazioni di lavoro.** L'area circostante il posto di lavoro dovrà essere sempre mantenuta in condizioni di ordine e pulizia ad evitare ogni rischio di inciampi o cadute.

**Percorsi pedonali.** I percorsi pedonali devono essere sempre mantenuti sgombri da attrezzature, materiali, macerie, ecc.

**Ostacoli fissi.** Gli ostacoli fissi devono essere convenientemente segnalati o protetti.

- 3) segnale:  Tensione elettrica pericolosa;
- 4) segnale:  Caduta con dislivello;
- 5) segnale:  Divieto di accesso alle persone non autorizzate;
- 6) segnale:  Vietato fumare o usare fiamme libere;

### **Rischi specifici:**

- 1) Elettrocuzione;  
Elettrocuzione per contatto diretto o indiretto con parti dell'impianto elettrico in tensione o folgorazione dovuta a caduta di fulmini in prossimità del lavoratore.
- 2) Scivolamenti, cadute a livello;  
Lesioni a causa di scivolamenti e cadute sul piano di lavoro, provocati da presenza di grasso o sporco sui punti di appiglio e/o da cattive condizioni del posto di lavoro o della viabilità pedonale e/o dalla cattiva luminosità degli ambienti di lavoro.

## Manufatti interferenti o sui quali intervenire

Non esistono manufatti fuori terra interferenti con l'area di cantiere.

### Misure Preventive e Protettive generali:

- 1) Manufatti: misure organizzative;

*Prescrizioni Organizzative:*

**Opere provvisoriale e di protezione.** Per i lavori in prossimità di manufatti, ma che non interessano direttamente questi ultimi, il possibile rischio d'urto da parte di mezzi d'opera (gru, autocarri, ecc), deve essere evitato mediante opportune segnalazioni o opere provvisoriale e di protezione. Le misure si possono differenziare sostanzialmente per quanto concerne la loro progettazione, che deve tener conto dei vincoli specifici richiesti dalla presenza del particolare fattore ambientale.

### Rischi specifici:

- 1) **Caduta di materiale dall'alto o a livello;**  
Lesioni causate dall'investimento di masse cadute dall'alto, durante le operazioni di trasporto di materiali o per caduta degli stessi da opere provvisoriale, o a livello, a seguito di demolizioni mediante esplosivo o a spinta da parte di materiali frantumati proiettati a distanza.
- 2) **Investimento, ribaltamento;**  
Lesioni causate dall'investimento ad opera di macchine operatrici o conseguenti al ribaltamento delle stesse.
- 3) **Urti, colpi, impatti, compressioni;**  
Lesioni per colpi, impatti, compressioni a tutto il corpo o alle mani per contatto con utensili, attrezzi o apparecchi di tipo manuale o a seguito di urti con oggetti di qualsiasi tipo presenti nel cantiere.

## Condutture sotterranee

Sono presenti al piano campagna in prossimità delle tombe a terra cavidotti e cavi elettrici in BT che percorrono in tutti i lati l'intera superficie di entrambi i complessi cimiteriali, centro urbano e Runzi.

In ogni caso occorrerà tenere presente le seguenti condizioni:

#### Reti di servizi tecnici

Seppure l'intervento riguardi un'area delimitata e circoscritta, insistono situazioni che potrebbero comunque prevedere l'esistenza di sottoservizi di rete, per i quali, quando elementi delle reti di distribuzione di elettricità, gas, acqua o della rete fognaria che possono interferire con i lavori previsti; devono essere pertanto valutate le situazioni esistenti e presi gli opportuni accordi con le Società, Aziende, Enti, pubblici o privati, esercenti tali reti al fine di mettere in atto le misure di sicurezza necessarie prima dell'inizio dei lavori.

#### Linea elettrica:

##### Provvedimenti per linea elettrica interrata ed aerea

Prima dell'apertura del cantiere, se ritenute indispensabili e per quanto non noto, è opportuno richiedere all'Ente fornitore indicazioni di eventuali linee elettriche interrate nell'area oggetto di intervento, nel caso di eventuali scavi in profondità per la sistemazione di tombini e tubazioni interrate. Dovrà essere fornita comunicazione ai vari operatori (impresa appaltante, eventuali subappaltatori, eventuali lavoratori autonomi, tecnici) circa la presenza di tali linee. Si predisporrà inoltre opportuna segnalazione delle linee interrate mediante picchetti, cartelli, nastri di segnalazione e di delimitazione.

È fatto obbligo a tutti gli operatori di procedere con la massima cautela al fine di evitare contatti con impianti non segnalati. Nel caso di presenza di linea aerea di attraversamento dello spazio aereo del cantiere con pali posti lungo il bordo di recinzione o ubicati sottocornice a ridosso di fabbricati, occorrerà porre la massima attenzione nelle manovre dei mezzi di cantiere.

**E' fatto obbligo a tutti gli operatori di procedere con la massima cautela al fine di evitare contatti con impianti non segnalati.**

#### Acquedotto:

##### Provvedimenti per rete acquedotto interrata

Prima dell'apertura del cantiere, richiedere all'Ente gestore della rete idrica indicazioni di eventuali condutture interrate nell'area oggetto d'intervento. Dovrà essere fornita comunicazione ai vari operatori (impresa appaltante, eventuali subappaltatori, eventuali lavoratori autonomi, tecnici) circa la presenza di tali linee. Si predisporrà inoltre opportuna segnalazione delle linee interrate mediante picchetti, cartelli, nastri di segnalazione e di delimitazione.

**E' fatto obbligo a tutti gli operatori di procedere con la massima cautela al fine di evitare contatti con impianti non segnalati.**

#### Rete fognaria:

##### Provvedimenti per rete fognaria interrata

Prima dell'apertura del cantiere, richiedere all'Ente gestore della rete fognaria (Veneto Acque Spa) indicazioni di eventuali condutture interrate nell'area oggetto d'intervento. Dovrà essere fornita comunicazione ai vari operatori (impresa appaltante, eventuali subappaltatori, eventuali lavoratori autonomi, tecnici) circa la presenza di tali linee. Si predisporrà inoltre opportuna segnalazione delle linee interrate mediante picchetti, cartelli, nastri di segnalazione e di delimitazione, qualora si effettuino interventi con lavori interrati per necessità oltre alle opere.

**Si ritiene sia presente nell'area di cantiere la rete fognaria con fosse biologiche e pozzetti.**

**È fatto obbligo a tutti gli operatori di procedere con la massima cautela al fine di evitare contatti con i impianti non segnalati.**



## **Rete gas:**

### **Provvedimenti per linea gas interrata**

Prima dell'apertura del cantiere, richiedere all'Ente fornitore indicazioni di eventuali condutture di gas (pubbliche o private) interrate nell'area del cantiere. Dovrà essere fornita comunicazione ai vari operatori (impresa appaltante, subappaltatori, lavoratori autonomi, tecnici) circa la presenza di tali linee. Si predisporrà inoltre opportuna segnalazione delle linee interrate mediante picchetti, cartelli, nastri di segnalazione e di delimitazione, qualora si effettuino interventi con lavori interrati per necessità oltre alle opere.

**Si ritiene che il sottoservizio non sia presente nell'area di cantiere.**

## **Rete telefonica:**

### **Provvedimenti per linea telefonica interrata e aerea**

Prima dell'apertura del cantiere, richiedere all'Ente fornitore indicazioni di eventuali linee telefoniche interrate nell'area del cantiere. Dovrà essere fornita comunicazione ai vari operatori (impresa appaltante, subappaltatori, lavoratori autonomi, tecnici) circa la presenza di tali linee. Si predisporrà inoltre opportuna segnalazione delle linee interrate mediante picchetti, cartelli, nastri di segnalazione e di delimitazione, qualora si effettuino interventi con lavori interrati per necessità oltre alle opere.

Nel caso di linea aerea, occorrerà porre la massima attenzione nelle manovre dei mezzi di cantiere.

**Si ritiene che il sottoservizio non sia presente nell'area di cantiere.**

## **Misure Preventive e Protettive generali:**

- 1) Condutture sotterranee: misure organizzative;

### *Prescrizioni Organizzative:*

**Reti di distribuzione di energia elettrica.** Si deve provvedere preliminarmente a verificare la presenza di linee elettriche interrate che possono interferire con l'area di cantiere. Nel caso di cavi elettrici in tensione interrati o in cunicolo, il percorso e la profondità delle linee devono essere rilevati o segnalati in superficie quando interessino direttamente la zona di lavoro. Nel caso di lavori di scavo che intercettano ed attraversano linee elettriche interrate in tensione è necessario procedere con cautela e provvedere a mettere in atto sistemi di sostegno e protezione provvisori al fine di evitare pericolosi avvicinamenti e/o danneggiamenti alle linee stesse durante l'esecuzione dei lavori.

**Reti di distribuzione acqua.** Si deve provvedere preliminarmente a verificare la presenza di elementi di reti di distribuzione di acqua e, se del caso, deve essere provveduto a rilevare e segnalare in superficie il percorso e la profondità.

**Reti di distribuzione gas.** Si deve provvedere preliminarmente a verificare la presenza di elementi di reti di distribuzione di gas che possono interferire con il cantiere, nel qual caso devono essere avvertiti tempestivamente gli esercenti tali reti al fine di concordare le misure essenziali di sicurezza da prendere prima dell'inizio dei lavori e durante lo sviluppo dei lavori. In particolare è necessario preventivamente rilevare e segnalare in superficie il percorso e la profondità degli elementi e stabilire modalità di esecuzione dei lavori tali da evitare l'insorgenza di situazioni pericolose sia per i lavori da eseguire, sia per l'esercizio delle reti. Nel caso di lavori di scavo che interferiscono con tali reti è necessario prevedere sistemi di protezione e sostegno delle tubazioni messe a nudo, al fine di evitare il danneggiamento delle medesime ed i rischi conseguenti.

**Reti fognarie.** Si deve provvedere preliminarmente a verificare la presenza di reti fognarie sia attive sia non più utilizzate. Se tali reti interferiscono con le attività di cantiere, il percorso e la profondità devono essere rilevati e segnalati in superficie. Specialmente durante lavori di scavo, la presenza, anche al contorno, di reti fognarie deve essere nota, poiché costituisce sempre una variabile importante rispetto alla consistenza e stabilità delle pareti di scavo sia per la presenza di terreni di rinterro, sia per la possibile formazione di improvvisi vuoti nel terreno (tipici nel caso di vetuste fognature dismesse), sia per la presenza di possibili infiltrazioni o inondazioni d'acqua dovute a fessurazione o cedimento delle pareti qualora limitrofe ai lavori di scavo.

## **Rischi specifici:**

- 1) **Annegamento;**  
Annegamento durante lavori in bacini o corsi d'acqua, o per venute d'acqua durante scavi all'aperto o in sotterraneo.
- 2) **Elettrocuzione;**  
Elettrocuzione per contatto diretto o indiretto con parti dell'impianto elettrico in tensione o folgorazione dovuta a caduta di fulmini in prossimità del lavoratore.
- 3) **Incendi, esplosioni;**  
Lesioni provocate da incendi e/o esplosioni a seguito di lavorazioni in presenza o in prossimità di materiali, sostanze o prodotti infiammabili.
- 4) **Seppellimento, sprofondamento;**  
Seppellimento e sprofondamento a seguito di slittamenti, frane, crolli o cedimenti nelle operazioni di scavi all'aperto o in sotterraneo, di demolizione, di manutenzione o pulizia all'interno di silos, serbatoi o depositi, di disarmo delle opere in c.a., di stoccaggio dei materiali, e altre.

# FATTORI ESTERNI CHE COMPORTANO RISCHI PER IL CANTIERE

(punto 2.2.1, lettera b, Allegato XV del D.Lgs. 81/2008 e s.m.i.)

## Strade

Non sussistono particolari prescrizioni per la viabilità di accesso in entrambi i cantieri; per il cantiere posto nel cimitero cittadino, si tratta di una strada di accesso interno a ridotto traffico veicolare ed in assenza totale di traffico particolarmente pesante, si dovrà comunque prestare attenzione all'entrata e uscita con mezzi pesanti da via Del Donatore nell'immissione sulla strada principale, all'occorrenza anche con segnalazione manuale con operatori a terra; per il cantiere di Runzi si tratta di una strada vicinale di campagna, sostanzialmente isolata, via Pellizzari, a ridotto traffico veicolare ed in assenza totale di traffico particolarmente pesante.

### Misure Preventive e Protettive generali:

1) Strade: misure organizzative;

#### *Prescrizioni Organizzative:*

**Lavori stradali.** Per i lavori in prossimità di strade i rischi derivanti dal traffico circostante devono essere evitati con l'adozione delle adeguate procedure previste dal codice della strada. Particolare attenzione deve essere posta nella scelta, tenuto conto del tipo di strada e delle situazioni di traffico locali, della tipologia e modalità di delimitazione del cantiere, della segnaletica più opportuna, del tipo di illuminazione (di notte e in caso di scarsa visibilità), della dimensione delle deviazioni e del tipo di manovre da compiere.

#### *Riferimenti Normativi:*

D.P.R. 16 dicembre 1992 n.495, Art.30; D.P.R. 16 dicembre 1992 n.495, Art.31; D.P.R. 16 dicembre 1992 n.495, Art.40; D.Lgs. 9 aprile 2008 n. 81, Allegato 6, Punto 1.

### Rischi specifici:

1) Investimento;

## Cantiere contiguo

Lateralmente al cantiere in oggetto non sussistono altri cantieri di natura edile; pertanto lo stazionamento dell'autogru all'interno del nostro cantiere per il carico e scarico dei materiali non comporterà rischi per gli addetti. Si sceglie comunque, di non posizionare alcuna lavorazione fissa nella zona di transito dei carichi sospesi all'interno del ns. cantiere.

## Traffico veicolare delle aree limitrofe al cantiere

Non sussistono specifiche lavorazioni in prossimità della sede stradale che possano interferire con il transito e la viabilità sulla stessa; qualora ciò si verificasse, per quanto riguarda le lavorazioni che interessano la sede stradale e le opere connesse eventuali che dovranno essere eseguite, l'area di cantiere dei lavori interessati a rischio per il traffico veicolare;

le stesse:

- non dovranno essere interferenti con la circolazione pubblica, per cui passaggi pubblici ed eventuali parcheggi accessibili al pubblico, dovrà essere regolamentati in modo da evitare interferenze tra i veicoli privati ed i mezzi di cantiere. Pertanto nella zona circostante alle aree di cantiere ed in prossimità dell'accesso dello stesso non dovrà essere consentito il parcheggio ed il transito di veicoli privati;
- i mezzi di cantiere in entrata ed in uscita dai cantieri dovranno essere eventualmente assistiti da personale addetto, al fine di evitare l'intralcio del normale traffico veicolare.
- l'area di cantiere dovrà essere ben delimitata con adeguata recinzione di cantiere e dovranno essere segnalate sia durante il giorno che durante la notte con segnalatori luminosità fissa ed intermittente.
- dovrà essere sistemata una adeguata cartellonistica, indicante la presenza di lavori in corso e di automezzi in manovra, segnaletica stradale e dispositivi luminosi fissi ed intermittenti.

Se si rendesse necessario, l'Impresa Appaltatrice dovrà prevedere la presenza di operai addetti per regolare il traffico veicolare in prossimità cantiere sia in entrata che in uscita dei mezzi.

Per eventuali lavori in prossimità dell'accesso, la segnaletica ed i dispositivi luminosi dovranno essere collocati in modo tale da permettere l'anticipo rallentamento od arresto dei veicoli in transito, con segnalatori luminosi con luminosità fissa ed intermittente.

## Trasmissione di agenti inquinanti

Non sono evidenziati rischi particolari per possibile trasmissione di agenti inquinanti.

## Emissione di rumore

Occorre verificare se esistono fonti di rumore in prossimità del cantiere tale da incrementare il livello sonoro proprio del cantiere stesso. In tale caso potrebbe rendersi necessaria una prova strumentale per la misurazione del livello di esposizione. Tale prova resta alla base per l'adozione di misure di protezione.

Dovranno essere rispettati gli orari di lavoro come imposto dal regolamento locale ed il differenziale sonoro imposto dalle normative vigenti; qualora vi fosse la necessità di impiego di macchinari e/o attrezzature che superano i limiti e/o in orari non consentiti, si dovrà fare apposita richiesta al Comune di Salara ed avere l'idonea autorizzazione in deroga.

Il Datore di Lavoro dovrà prevenire il rischio fin dalle prime fasi dell'organizzazione del cantiere, innanzitutto nell'eventuale acquisto di macchinari nuovi o nell'impiego di quelli già posseduti e delle attrezzature scelte in base a criteri di efficienza e rendimento nonché di basso coefficiente di rumorosità. Nuovi utensili, macchine e apparecchiature che possono provocare un'esposizione > 85 dB(A) devono essere corredati da un'adeguata informazione relativa al rumore prodotto nelle normali condizioni di utilizzazione ed ai rischi che questa comporta.

Dovrà inoltre programmare una opportuna manutenzione degli organi in movimento e quindi soggetti a vibrazioni in modo da evitare il più possibile i danni provocati dall'usura e il pericolo di azionare apparecchi inutilizzabili. All'occorrenza effettuare opportuni interventi di isolamento sulle attrezzature rumorose.

Il POS dell'Impresa esecutrice dovrà contenere le indicazioni relative alla "rumorosità" dei propri macchinari e mezzi.

## **Tutela dell'ambiente in materia di inquinamento acustico**

Alcune lavorazioni costituiranno fonte di rumore ed innalzeranno conseguentemente il livello medio normalmente presente in zona.

Qualora i livelli di rumore fossero superiori ai limiti imposti dal Regolamento di Zonizzazione Acustica Comunale, si dovrà fare apposita richiesta all'Ente ed avere l'idonea autorizzazione in deroga.

## **Emissione di vibrazioni**

Per le lavorazioni che implicano l'uso di macchinari, per evitare al minimo l'emissione di vibrazioni, occorre prestare particolare attenzione al macchinario al momento dell'acquisto, verificando l'isolamento della cabina rispetto al resto della macchina e l'esistenza di sistemi ammortizzanti applicati al sedile. Si dovranno scegliere gli utensili manuali non eccessivamente pesanti, a basso numero di colpi e comunque forniti di dispositivi di presa ammortizzati, tali da assorbire l'energia dell'attrezzo. Si dovrà operare una frequente sostituzione dei pezzi usurati, cercando di seguire modalità d'uso quali: non mettere mai in moto lo strumento non ancora a contatto col materiale e usare guanti imbottiti in modo da attutire i movimenti dello strumento. Usare i mezzi di protezione individuali.

## **Altri cantieri**

In entrambi i cantieri, attualmente non sussistono altri cantieri nelle vicinanze.

### **Misure Preventive e Protettive generali:**

- 1) segnale:  Divieto di accesso alle persone non autorizzate;

# RISCHI CHE LE LAVORAZIONI DI CANTIERE COMPORTANO PER L'AREA CIRCOSTANTE

(punto 2.2.1, lettera c, Allegato XV del D.Lgs. 81/2008 e s.m.i.)

In entrambe le aree di intervento, per il tipo di opere da realizzare, non sussistono particolari rischi. Nelle vicinanze non vi sono presistenze produttive o industriali che possano inficiare l'andamento delle opere.

## Misure di sicurezza contro i rischi provenienti dall'esterno.

L'analisi delle condizioni ambientali in cui si collocherà il cantiere è uno dei passaggi fondamentali per giungere alla progettazione del cantiere stesso. E' possibile, infatti, individuare rischi che non derivano dalle attività che si svolgeranno all'interno del cantiere ma che, per così dire, sono "trasferiti" ai lavoratori ivi presenti.

La presenza di un cantiere attiguo, per esempio, potrebbe introdurre il rischio di caduta di materiali dall'alto o problemi legati alla rumorosità (per all'amplificazione delle emissioni sonore); la presenza di emissioni di agenti inquinanti (col relativo peggioramento delle condizioni di respirabilità del cantiere) o il flusso veicolare presente sulla viabilità ordinaria contigua al cantiere (con l'amplificazione del rischio di incidenti e/o investimenti), sono alcune tra le possibili situazioni comportanti una modificazione della valutazione del rischio. L'individuazione, dunque, di tali sorgenti di rischio potrà permettere l'introduzione di procedure e/o protezioni finalizzate alla loro minimizzazione. Nei casi citati, ad esempio, andrà predisposto un coordinamento tra i manovratori delle gru (rischio caduta dall'alto), andranno introdotte macchine a limitata emissione sonora e previsto un piano di lavorazione tale da non sovrapporre le lavorazioni più rumorose tra i due cantieri (rischio esposizione al rumore), posizionata opportuna segnaletica agli accessi del cantiere e destinati alcuni operai a favorire l'immissione nella viabilità ordinaria delle auto e degli automezzi provenienti dal cantiere (rischio investimento).

## Rumorosità delle macchine utilizzate

Il cantiere si trova installato all'interno di un'area privata ed anche con agglomerati residenziali limitrofi. Talune lavorazioni che in esso si svolgeranno potrebbero richiedere l'utilizzazione di macchine con emissioni sonore rilevanti: martello demolitore, pala meccanica, pompa per calcestruzzi, ecc.: pertanto nell'impiego di tali attrezzature dovrà essere osservata la regola di silenzio secondo la stagione ed i regolamenti locali comunali, salvo deroghe concesse dall'Ente. Inviare agli organi competenti, ove richiesto, le notifiche di installazione di attività rumorose prima dell'inizio del cantiere. Nell'allegato "Livelli di rumore in edilizia" sono riportati i valori del Livello Equivalente (Leq) di esposizione al rumore durante alcune operazioni lavorative elementari.

### ALLEGATO "LIVELLI DI RUMORE IN EDILIZIA"

FONTI DI RUMORE	LIVELLO Leq (dBA)*
demolizioni con martello pneumatico (medio)	101,4
getto cls con autopompa	85,2
confezione malta con betoniera elettrica	86,0
scarico macerie	87,8
scarico materiale da autocarro	89,3

(\*) **Livello Leq(dBA)**: livello equivalente di rumore emesso nella lavorazione, ponderato con filtro A.

**Nota bene:** I valori riportati in tabella sono indicativi e le lavorazioni in cantiere possono presentare scostamenti rilevanti rispetto a quanto indicato. In particolare sono disponibili sul mercato sia automezzi e macchine di movimento terra, che espongono il conducente a livelli di rumore elevati, che altri con livelli di rumorosità molto contenuti.

Tali valori sono ricavati da raccolte di studi statistici ed hanno quindi valore indicativo. I lavoratori impegnati nella esecuzione delle attività indicate e coloro che operano nelle vicinanze dovranno utilizzare Dispositivi di Protezione Individuale adeguati. I DPI specifici per la mansione devono essere forniti ai lavoratori dal Datore di Lavoro. Spetta a quest'ultimo ogni ulteriore valutazione sulle conseguenze per la salute derivante dall'esposizione al rumore e sulle contromisure da adottare, nel rispetto di quanto previsto dal D.Lgs. n. 277 del 15 agosto 1991.

Il Datore di Lavoro dovrà prevenire il rischio fin dalle prime fasi dell'organizzazione del cantiere, innanzitutto nell'acquisto dei macchinari e delle attrezzature scelte in base a criteri di efficienza e rendimento nonché di basso coefficiente di rumorosità. Nuovi utensili, macchine e apparecchiature che possono provocare un'esposizione > 85 dB(A) devono essere corredati da un'adeguata informazione relativa al rumore prodotto nelle normali condizioni di utilizzazione ed ai rischi che questa comporta.

Dovrà inoltre programmare una opportuna manutenzione degli organi in movimento e quindi soggetti a vibrazioni in modo da evitare il più possibile i danni provocati dall'usura e il pericolo di azionare apparecchi inutilizzabili.

Si dovrà in generale prevedere l'ubicazione dei macchinari rumorosi nelle zone più isolate cioè dove è minore la concentrazione delle maestranze e contemporaneamente lontana da abitazioni e dai limitrofi edifici pubblici del plesso

scolastico.

All'occorrenza effettuare opportuni interventi di isolamento sulle attrezzature rumorose.

## Caduta di materiali dall'alto

Per il tipo di lavorazioni da eseguire nel cantiere è previsto l'uso dell'autogrù per il carico e scarico, durante la movimentazione di materiali devono essere adottate opportune misure di sicurezza nei confronti dei lavoratori segnalando eventualmente le manovre in corso mediante segnalatori e cartelli di sicurezza specifici.

Non è previsto il posizionamento dell'autogrù.

## Possibile propagazione di incendi

Nelle varie lavorazioni bisognerà porre la massima attenzione al fine di evitare la propagazione di incendi, bisognerà evitare l'uso di fiamme libere e bisognerà sempre avere a disposizione degli estintori nelle immediate vicinanze della zona oggetto d'intervento e nelle aree in cui eventualmente sono collocate le attrezzature e sempre sui mezzi d'opera.

## Emissione di polveri

Occorre cercare di evitare l'impiego di materiali polverosi che possono essere fonte di rischio per la salute dei lavoratori.

Devono essere adottate modalità di lavoro che impediscano nei limiti del possibile lo sviluppo di polveri e vapori, usando di preferenza utensili manuali o meccanici a bassa velocità e adottando macchinari idonei.

Usare i mezzi di protezione individuali, in particolare protezione delle mani, piedi e per la respirazione e occhi.

## Abitazioni

Nelle immediate vicinanze del cantiere di via Del Donatore nel centro cittadino insistono nuclei di abitazioni, per le quali occorrerà rispettare gli orari di lavoro indicati dal regolamento comunale.

### Misure Preventive e Protettive generali:

- 1) Fonti inquinanti: misure organizzative;

#### *Prescrizioni Organizzative:*

**Provvedimenti per la riduzione del rumore.** In relazione alle specifiche attività svolte devono essere previste ed adottati tutti i provvedimenti necessari ad evitare o ridurre al minimo l'emissione di rumori, polveri, ecc. Al fine di limitare l'inquinamento acustico si può sia prevedere di ridurre l'orario di utilizzo delle macchine e degli impianti più rumorosi sia installare barriere contro la diffusione del rumore. Qualora le attività svolte comportino elevata rumorosità devono essere autorizzate dal Sindaco. Nelle lavorazioni che comportano la formazione di polveri devono essere adottati sistemi di abbattimento e di contenimento il più possibile vicino alla fonte. Nelle attività edili è sufficiente inumidire il materiale polverulento, segregare l'area di lavorazione per contenere l'abbattimento delle polveri nei lavori di sabbatura, per il caricamento di silos, l'aria di spostamento deve essere raccolta e convogliata ad un impianto di depolverizzazione, ecc.

### Rischi specifici:

- 1) Rumore;  
Danni all'apparato uditivo, causati da prolungata esposizione al rumore prodotto da fonti presenti nell'area di insediamento del cantiere.
- 2) Polveri;  
Danni all'apparato respiratorio derivanti dall'inalazione di polveri rilasciate da fonti presenti nell'area di insediamento del cantiere.



# **DESCRIZIONE CARATTERISTICHE IDROGEOLOGICHE**

(punto 2.1.4, Allegato XV del D.Lgs. 81/2008 e s.m.i.)

Le opere sono tutte da realizzarsi fuori terra e non si necessitano indagini idrogeologiche o prospezioni sotterranee.

# ORGANIZZAZIONE DEL CANTIERE

## Individuazione, analisi e valutazione dei rischi concreti

(punto 2.1.2, lettera c, Allegato XV del D.Lgs. 81/2008 e s.m.i.)

## Scelte progettuali ed organizzative, procedure, misure preventive e protettive

(punto 2.1.2, lettera d, punto 2, Allegato XV del D.Lgs. 81/2008 e s.m.i.)

In questo raggruppamento andranno considerate le situazioni di pericolosità, e le necessarie misure preventive, relative all'organizzazione del cantiere.

Secondo quanto richiesto dall'Allegato XV, punto 2.2.2 del D.Lgs. 81/2008 tale valutazione dovrà riguardare, in relazione alla tipologia del cantiere, l'analisi di almeno i seguenti aspetti:

- a) modalità da seguire per la recinzione del cantiere, gli accessi e le segnalazioni;
- b) servizi igienico-assistenziali;
- c) viabilità principale di cantiere;
- d) gli impianti di alimentazione e reti principali di elettricità, acqua, gas ed energia di qualsiasi tipo;
- e) gli impianti di terra e di protezione contro le scariche atmosferiche;
- f) le disposizioni per dare attuazione a quanto previsto dall'art. 102 del D.Lgs. 81/2008 (Consultazione del RLS);
- g) le disposizioni per dare attuazione a quanto previsto dall'art. 92, comma 1, lettera c) (Cooperazione e coordinamento delle attività);
- h) le eventuali modalità di accesso dei mezzi di fornitura dei materiali;
- i) la dislocazione degli impianti di cantiere;
- l) la dislocazione delle zone di carico e scarico;
- m) le zone di deposito attrezzature e di stoccaggio materiali e dei rifiuti;
- n) le eventuali zone di deposito dei materiali con pericolo d'incendio o di esplosione.

## Attrezzature per il primo soccorso

L'impresa appaltatrice dovrà tenere a disposizione di primo intervento una cassetta di medicazione e di pronto soccorso.

### Misure Preventive e Protettive generali:

- 1) Servizi sanitari: contenuto pacchetto di medicazione;

*Prescrizioni Organizzative:*

**Contenuto del pacchetto di medicazione.** Il pacchetto di medicazione, deve contenere almeno: **1)** due paia di guanti sterili monouso; **2)** un flacone di soluzione cutanea di iodopovidone al 10% di iodio da 125 ml; **3)** un flacone di soluzione fisiologica (sodio cloruro 0,9%) da 250 ml; **4)** una compressa di garza sterile 18 x 40 in busta singola; **5)** tre compresse di garza sterile 10 x 10 in buste singole; **6)** una pinzetta da medicazione sterile monouso; **7)** una confezione di cotone idrofilo; **8)** una confezione di cerotti di varie misure pronti all'uso; **9)** un rotolo di cerotto alto 2,5 cm; **10)** un rotolo di benda orlata alta 10 cm; **11)** un paio di forbici; **12)** un laccio emostatico; **13)** una confezione di ghiaccio pronto uso; **14)** un sacchetto monouso per la raccolta di rifiuti sanitari; **15)** istruzioni sul modo di usare i presidi suddetti e di prestare i primi soccorsi in attesa del servizio di emergenza.

- 2) Servizi sanitari: contenuto cassetta di pronto soccorso;

*Prescrizioni Organizzative:*

**Contenuto cassetta di pronto soccorso.** La cassetta di pronto soccorso, deve contenere almeno: **1)** cinque paia di guanti sterili monouso; **2)** una visiera paraschizzi; **3)** un flacone di soluzione cutanea di iodopovidone al 10% di iodio da 1 litro; **4)** tre flaconi di soluzione fisiologica (sodio cloruro 0,9%) da 500 ml; **5)** dieci compresse di garza sterile 10 x 10 in buste singole; **6)** due compresse di garza sterile 18 x 40 in buste singole; **7)** due teli sterili monouso; **8)** due pinzette da medicazione sterile monouso; **9)** una confezione di rete elastica di misura media; **10)** una confezione di cotone idrofilo; **11)** due confezioni di cerotti di varie misure pronti all'uso; **12)** due rotoli di cerotto alto 2,5 cm; **13)** un paio di forbici; **14)** tre lacci emostatici; **15)** due confezioni di ghiaccio pronto uso; **16)** due sacchetti monouso per la raccolta di rifiuti sanitari; **17)** un termometro; **18)** un apparecchio per la misurazione della pressione arteriosa.

## Mezzi estinguenti

L'impresa appaltatrice dovrà dotarsi di opportuni mezzi estinguenti portatili.

### Misure Preventive e Protettive generali:

- 1) Mezzi estinguenti: misure organizzative;

*Prescrizioni Organizzative:*

**Mezzi estinguenti.** Devono essere predisposti mezzi ed impianti di estinzione idonei in rapporto alle particolari condizioni in cui possono essere usati, in essi compresi gli apparecchi estintori portatili o carrellati di primo intervento. Detti mezzi ed impianti devono essere mantenuti in efficienza e controllati almeno una volta ogni sei mesi da personale esperto.

## Dispositivi di protezione individuale.

I dispositivi di protezione individuali ricopriranno un ruolo sostanziale nella prevenzione degli infortuni e delle malattie

professionali, tale ruolo viene altresì ribadito dalle Leggi DPR 547/1955, DPR 164/1956 e D.Lgs. 81/08 e smi quando richiamano il preciso obbligo del Lavoratore ad usare detti mezzi ed indicano il Preposto quale incaricato ad esigerne l'uso.

Come indicato dai predetti Decreti i Lavoratori che svolgeranno operazioni e lavorazioni che li esporranno a rischi di infortunio o malattia professionale saranno dotati di mezzi di protezione individuale appropriati al rischio specifico, opportunamente contrassegnati allo scopo di evitare promiscuità antigieniche. I DPI non saranno mai considerati come sostitutivi di altre misure di prevenzione.

Ai Lavoratori, cui saranno consegnati, con ricevuta scritta e controfirmata, i mezzi di protezione individuale, sarà fatto obbligo di usarli (ai sensi D.Lgs. 758/1994) con cura segnalando immediatamente ai Preposti l'eventuale perdita della idoneità dei mezzi stessi.

La scelta e l'assegnazione dei mezzi di protezione individuale dovrà essere fatta dal Capo Cantiere in relazione ai rischi specifici presenti nella lavorazione in atto. La scelta, dovrà anche tenere conto dei requisiti di efficienza, funzionalità e tollerabilità, effettuata secondo le procedure di idoneità emanate dagli Enti preposti.

L'abbigliamento dovrà risultare comodo, e caldo nei mesi invernali, non eccessivamente attillato ovvero eccessivamente largo, non dovrà presentare fronzoli pendenti, non si potranno indossare sciarpe per evitare il rischio che si impiglino nelle attrezzature mobili ed immobili, dovrà comunque, garantire la piena libertà di movimento in condizioni confortevoli durante eventuali fasi lavorative disagiate e/o a forte rischio.

Sarà cura del Datore di Lavoro, attraverso suoi incaricati, istruire i lavoratori in merito all'uso dei dispositivi di sicurezza e alle motivazioni di tale uso in modo tale che gli stessi adottino un comportamento di autotutela.

## **Opere provvisionali.**

Per opere provvisionali si intendono tutti quegli apprestamenti ausiliari alla esecuzione dei lavori contraddistinti dal carattere della non continuità in quanto destinati ad essere rimossi e smantellati non appena cessata la necessità per la quale sono stati eretti.

Di seguito si riporta l'elenco delle principali opere provvisionali:

- recinzione per delimitazione area di cantiere e punti con segnaletica luminosa;
- protezione di eventuali pozzetti aperti;
- parapetto regolamentare (contro la caduta dall'alto);
- cartellonistica varia per ogni cantiere.

**Operazione prioritaria, prima di iniziare qualsiasi tipo di lavorazione, sarà quella di proteggere adeguatamente il cantiere con recinzione di rete plastificata, bandelle, transenne, anche con eventuale segnalazione luminosa nei punti di accesso ed a stretto contatto con la viabilità pubblica, ecc., fine di evitare che all'interno dello stesso possano accedere persone non addette ai lavori.**

## **Viabilità principale di cantiere e macchine - Accessi.**

Al termine della recinzione del cantiere, se non già presente, dovrà provvedersi alla definizione dei percorsi carrabili e pedonali, limitando, per quanto consentito dalle specifiche lavorazioni da eseguire, il numero di intersezioni tra i due livelli di viabilità. Nel tracciamento dei percorsi carrabili, si dovrà considerare una larghezza tale da consentire un franco non minore di 70 centimetri almeno da un lato, oltre la sagoma di ingombro del veicolo; qualora il franco venga limitato ad un solo lato per tratti lunghi, devono essere realizzate piazzole o nicchie di rifugio ad intervalli non superiori a m 20 lungo l'altro lato.

Inoltre dovranno tenersi presenti tutti i vincoli derivanti dalla presenza di condutture e/o di linee aeree presenti nell'area di cantiere.

L'impresa prima dell'inizio dei lavori, dovrà indicare quali macchine, attrezzature e impianti di produzione intenda utilizzare in cantiere (ad esempio impianti di produzione di energia elettrica, di selezione inerti, di betonaggio, di mescolamento conglomerati, di produzione di malte, di spruzzo di materiali, di sollevamento, piegatura del ferro, ecc.).

Tutte le attrezzature, le macchine, gli impianti che l'impresa concederà in uso a suoi subaffidatari dovranno essere oggetto di informazione e istruzione per questi ultimi, a cura della impresa stessa. Per le attrezzature, le macchine, gli impianti delle quali si ipotizza l'impiego, si rimanda alla valutazione dei rischi e delle misure di sicurezza.

In particolare, gli autisti e gli operatori di macchine dovranno essere istruiti dall'impresa circa i comportamenti di prudenza da tenere nel cantiere. Tutte le manovre degli automezzi, in particolare nella retromarcia, dovranno essere assistite a terra e segnalate ai lavoratori operanti nelle vicinanze. Le macchine di fornitori esterni (ad esempio autobetoniere, autocarri, autocisterne, autobotti, autogrù, ecc.) dovranno seguire i percorsi che l'impresa dovrà preventivamente comunicare agli autisti ed operatori, rispettando i sensi di marcia e chiedendo assistenza a terra. Le macchine con parti che ruotano o traslano attorno a posizione fissa dovranno essere circondate da recinti, segnalate con bande colorate e illuminate durante il lavoro in ore con insufficiente luce naturale o visibilità.

Gli eventuali visitatori al cantiere dovranno annunciarsi all'ingresso ed entrare solo dopo l'autorizzazione del capocantiere o di un responsabile RSPP.

Tale soggetto provvederà a informarli sui rischi che la visita comporta ed eventualmente a fornire i Dispositivi di Protezione Individuale ritenuti necessari per effettuare la visita, che potrà avvenire solo alla sua presenza, a quella del direttore dei lavori o del coordinatore per la sicurezza.

Sarà cura dell'impresa appaltatrice verificare che eventuali soggetti estranei al cantiere, ma con necessità di passaggio al suo interno, siano informati della presenza del cantiere e dei rischi relativi. Tali soggetti dovranno attenersi alle indicazioni fornite.

#### **Misure Preventive e Protettive generali:**

- 1) Viabilità principale di cantiere: misure organizzative;

#### *Prescrizioni Organizzative:*

**Accesso al cantiere.** Per l'accesso al cantiere dei mezzi di lavoro devono essere predisposti percorsi e, ove occorrono mezzi di accesso controllati e sicuri, separati da quelli per i pedoni.

**Regole di circolazione.** All'interno del cantiere, la circolazione degli automezzi e delle macchine semoventi deve essere regolata con norme il più possibile simili a quelle della circolazione su strade pubbliche, la velocità deve essere limitata a seconda delle caratteristiche e condizioni dei percorsi e dei mezzi.

**Caratteristiche di sicurezza.** Le strade devono essere atte a resistere al transito dei mezzi di cui è previsto l'impiego, con pendenze e curve adeguate ed essere mantenute costantemente in condizioni soddisfacenti. La larghezza delle strade e delle rampe deve essere tale da consentire un franco di almeno 0,70 metri oltre la sagoma di ingombro massimo dei mezzi previsti. Qualora il franco venga limitato ad un solo lato, devono essere realizzate, nell'altro lato, piazzole o nicchie di rifugio ad intervalli non superiori a 20 metri una dall'altra.

#### **Rischi specifici:**

- 1) Investimento;

### **Cantiere invernale (condizioni di freddo severo)**

**Gelo.** In caso di gelo bisognerà sospendere le lavorazioni. Prima della ripresa dei lavori si dovrà procedere alla verifica degli eventuali danni provocati dal gelo, verificare che le macchine ed attrezzature non abbiano subito danni, verificare la presenza di lastre di ghiaccio lungo la via di accesso. La ripresa dei lavori deve essere autorizzata dal Responsabile del Cantiere, a seguito delle verifiche tecniche dell'eventuale messa in sicurezza del cantiere.

#### **Rischi specifici:**

- 1) Microclima (freddo severo);

Rischi per la salute dei lavoratori durante le lavorazioni che comportano o, che possono comportare, un'esposizione a stress termico in un ambiente freddo (microclima freddo severo).

#### *Misure tecniche e organizzative:*

**Misure generali.** I rischi, derivanti dall'esposizione dei lavoratori a microclima freddo severo, devono essere ridotti al minimo possibile compatibilmente alle esigenze delle attività lavorative.

**Ambienti climatizzati.** Gli ambienti di lavoro devono essere dotati di uffici/box/cabine opportunamente climatizzati.

**Mezzi climatizzati.** I mezzi d'opera devono essere dotati di cabine climatizzate.

#### *Dispositivi di protezione individuale:*

Devono essere forniti: a) indumenti protettivi.

### **Disposizioni relative alla consultazione dei rappresentanti per la sicurezza.**

Prima dell'accettazione del piano di sicurezza e coordinamento e/o di eventuali significative modifiche apportate, il datore di lavoro di ciascuna impresa esecutrice dovrà consultare il rappresentante per la sicurezza per fornirgli gli eventuali chiarimenti sul contenuto del piano e raccogliere le eventuali proposte che il rappresentante per la sicurezza potrà formulare.

#### **Misure Preventive e Protettive generali:**

- 1) Consultazione del RLS: misure organizzative;

#### *Prescrizioni Organizzative:*

**Consultazione del RLS.** Prima dell'accettazione del Piano di Sicurezza e di Coordinamento e delle modifiche significative apportate allo stesso, il Datore di Lavoro di ciascuna impresa esecutrice dovrà consultare il Rappresentante dei Lavoratori per la Sicurezza e fornirgli tutti gli eventuali chiarimenti sul contenuto del piano. In riferimento agli obblighi previsti sarà cura dei Datori di Lavoro impegnati in operazioni di cantiere indire presso gli uffici di cantiere o eventuale altra sede riunioni periodiche con i Rappresentanti dei Lavoratori per la Sicurezza. I verbali di tali riunioni saranno trasmessi al Coordinatore della Sicurezza in fase di Esecuzione.

### **Disposizioni per il coordinamento dei Piani Operativi con il Piano di Sicurezza.**

I datori di lavoro delle imprese esecutrici dovranno trasmettere il proprio Piano Operativo al coordinatore per la sicurezza in fase di esecuzione con ragionevole anticipo rispetto all'inizio dei rispettivi lavori, al fine di consentirgli la verifica della congruità degli stessi con il Piano di Sicurezza e di Coordinamento.

Il coordinatore dovrà valutare l'idoneità dei Piani Operativi disponendo, se lo riterrà necessario, che essi vengano resi coerenti al Piano di Sicurezza e Coordinamento; ove i suggerimenti dei datori di lavoro garantiscano una migliore sicurezza del cantiere, potrà, altresì, decidere di adottarli modificando il Piano di Sicurezza e di Coordinamento. Eventuali lavoratori autonomi o ditte individuali operanti in cantiere o in subappalto per fornitura di servizi o materiali dovranno costantemente seguire le indicazioni del POS dell'impresa appaltatrice ed attenersi alle disposizioni previste nel PSC; l'eventuale utilizzo di attrezzature, macchine e apprestamenti da parte di lavoratori autonomi operanti in cantiere dovrà essere seguito preventivamente da autorizzazione rilasciata dall'impresa appaltatrice in ordine all'utilizzo, alle modalità, prevenzione, rischi e tempi della fase lavorativa.

#### **Misure Preventive e Protettive generali:**

- 1) Cooperazione e coordinamento delle attività: misure organizzative;

#### *Prescrizioni Organizzative:*

**Cooperazione e coordinamento delle attività.** Prima dell'inizio dei lavori ed ogni qualvolta si ritenga necessario, il Coordinatore della Sicurezza in fase di Esecuzione può riunire i Datori di Lavoro delle imprese esecutrici ed i lavoratori autonomi per illustrare i contenuti del Piano di Sicurezza e Coordinamento, con particolare riferimento agli aspetti necessari a garantire il coordinamento e la cooperazione, nelle interferenze, nelle incompatibilità, nell'uso comune di attrezzature e servizi.

### **Dislocazione delle zone di carico e scarico.**

Le zone di carico e scarico saranno posizionate in prossimità dell'area di cantiere secondo i disegni delle planimetria di cantiere. L'ubicazione di tali aree, inoltre, consentirà alla gru, di trasportare i materiali, attraversando aree dove non sono state collocate postazioni fisse di lavoro (ad esempio, piegaferri, sega circolare, betoniera a bicchiere, ecc.)

#### **Misure Preventive e Protettive generali:**

- 1) Dislocazione delle zone di carico e scarico: misure organizzative;

#### *Prescrizioni Organizzative:*

**Dislocazione delle zone di carico e scarico.** Le zone di carico e scarico andranno posizionate: **a)** nelle aree periferiche del cantiere, per non essere d'intralcio con le lavorazioni presenti; **b)** in prossimità degli accessi carrabili, per ridurre le interferenze dei mezzi di trasporto con le lavorazioni; **c)** in prossimità delle zone di stoccaggio, per ridurre i tempi di movimentazione dei carichi con la gru e il passaggio degli stessi su postazioni di lavoro fisse.

#### **Rischi specifici:**

- 1) Investimento, ribaltamento;  
Lesioni causate dall'investimento ad opera di macchine operatrici o conseguenti al ribaltamento delle stesse.
- 2) Caduta di materiale dall'alto o a livello;  
Lesioni causate dall'investimento di masse cadute dall'alto, durante le operazioni di trasporto di materiali o per caduta degli stessi da opere provvisorie, o a livello, a seguito di demolizioni mediante esplosivo o a spinta da parte di materiali frantumati proiettati a distanza.

### **Impianti elettrico, dell'acqua, del gas, ecc..**

Nel cantiere sarà necessaria la presenza di alcuni tipi di impianti, essenziali per il funzionamento del cantiere stesso. A tal riguardo andranno eseguiti secondo la corretta regola dell'arte e nel rispetto delle leggi vigenti (Legge 46/90, ecc.) l'impianto elettrico per l'alimentazione delle macchine e/o attrezzature presenti in cantiere, l'impianto elettrico, l'impianto di messa a terra, l'impianto idrico, quello di smaltimento delle acque reflue. Per l'impianto elettrico si potrà prevedere con opportuno gruppo elettrogeno autonomo.

Tutti i componenti dell'impianto elettrico del cantiere (macchinari, attrezzature, cavi, quadri elettrici, ecc.) dovranno essere stati costruiti a regola d'arte e, pertanto, dovranno recare i marchi dei relativi Enti Certificatori. Inoltre l'assemblaggio di tali componenti dovrà essere anch'esso realizzato secondo la corretta regola dell'arte: le installazioni e gli impianti elettrici ed elettronici realizzati secondo le norme del Comitato Elettrotecnico Italiano si considerano costruiti a regola d'arte. In particolare, il grado di protezione contro la penetrazione di corpi solidi e liquidi di tutte le apparecchiature e componenti elettrici presenti sul cantiere, dovrà essere:

non inferiore a IP 44, se l'utilizzazione avviene in ambiente chiuso (CEI 70.1 e art.267 D.P.R. 27/4/1955 n.547 art.168);

non inferiore a IP 55, ogni qual volta l'utilizzazione avviene all'aperto con la possibilità di investimenti da parte di getti d'acqua.

Inoltre, tutte le prese a spina presenti sul cantiere dovranno essere conformi alle specifiche CEE Euronorm (CEI 23-12), con il seguente grado di protezione minimo:

IP 44, contro la penetrazione di corpi solidi e liquidi, IP 67, quando vengono utilizzate all'esterno.

Le zone nelle quali sarà possibile impiantare baraccamenti, uffici, servizi e depositi, saranno individuate all'interno della planimetria appositamente predisposta per l'organizzazione di cantiere.

Se tecnicamente possibile, gli allacciamenti dei servizi di cantiere (energia elettrica, acqua, ecc.) dovranno trovare spazio nella posizione definitiva.

Per la fornitura delle utenze di cantiere l'impresa appaltatrice dovrà prendere contatto con gli Enti preposti.

Tutti gli impianti di cantiere - in particolare impianti elettrici, di messa a terra, i dispositivi contro le scariche atmosferiche - devono essere progettati osservando le norme dei regolamenti di prevenzione e quelle di buona tecnica riconosciute.

Gli impianti devono essere realizzati, mantenuti e riparati da ditte e/o persone qualificate.

Qualora si presenti un'anomalia negli impianti è necessario segnalarla immediatamente al responsabile del cantiere. Il personale non deve compiere, di propria iniziativa, riparazioni o sostituzioni di alcuna parte degli impianti. Gli attraversamenti delle eventuali reti di fornitura dovranno essere realizzati solamete interrando le linee. La dichiarazione di conformità degli impianti (con gli allegati), la richiesta di omologazione dell'impianto di terra e dei dispositivi contro le scariche atmosferiche devono essere conservate in cantiere.

#### Impianti di alimentazione e reti principali di elettricità, acqua, gas ed energia di qualsiasi tipo

L'impianto elettrico di cantiere sarà costituito da un quadro principale e da quadri di zona (a norma CEI) nel numero necessario ad alimentare le attrezzature elettriche impiegate. L'alimentazione dei quadri di zona dovrà essere protetta e, se interrata o aerea, il percorso dovrà essere adeguatamente segnalato.

L'eventuale linea di alimentazione elettrica del cantiere, a bassa tensione, potrà correre su pali solo lungo la recinzione di cantiere dove non interferisca con l'uso di macchine, attrezzature, impianti.

L'impianto di fornitura acqua sarà costituito dall'allacciamento all'acquedotto consortile dal punto di consegna ai punti di erogazione collocati nella zona dei servizi richiesti.

Non è prevista fornitura gas per le lavorazioni afferenti l'intervento.

**Relativamente all'alimentazione elettrica, l'impresa appaltatrice vi provvederà con proprio gruppo elettrogeno autosilenziato o proprio contratto con l'ente fornitore.**

### **Misure Preventive e Protettive generali:**

#### 1) Impianto elettrico: misure organizzative;

#### *Prescrizioni Organizzative:*

**Caratteristiche di sicurezza.** Per la fornitura di energia elettrica al cantiere l'impresa deve rivolgersi all'ente distributore. Dal punto di consegna della fornitura ha inizio l'impianto elettrico di cantiere, che solitamente è composto da: quadri (generali e di settore); interruttori; cavi; apparecchi utilizzatori. Agli impianti elettrici dei servizi accessori quali baracche per uffici, mense, dormitori e servizi igienici non si applicano le norme specifiche previste per i cantieri.

**Gruppo elettrogeno.** Quando la rete elettrica del cantiere viene alimentata da proprio gruppo elettrogeno le masse metalliche del gruppo e delle macchine, apparecchiature, utensili serviti devono essere collegate elettricamente tra di loro e a terra.

**Rete elettrica di terzi.** Quando le macchine e le apparecchiature fisse, mobili, portatili e trasportabili sono alimentate, anziché da una rete elettrica dell'impresa, da una rete di terzi, l'impresa stessa deve provvedere all'installazione dei dispositivi e degli impianti di protezione in modo da rendere la rete di alimentazione rispondente ai requisiti di sicurezza a meno che, prima della connessione, non venga effettuato un accertamento delle condizioni di sicurezza con particolare riferimento all'idoneità dei mezzi di connessione, delle linee, dei dispositivi di sicurezza e dell'efficienza del collegamento a terra delle masse metalliche. Tale accertamento può essere effettuato anche a cura del proprietario dell'impianto che ne dovrà rilasciare attestazione scritta all'impresa.

**Dichiarazione di conformità.** L'installatore è in ogni caso tenuto al rilascio della dichiarazione di conformità, integrata dagli allegati previsti dal D.M. 22 gennaio 2008, n. 37, che va conservata in copia in cantiere.

#### 2) Impianto idrico: misure organizzative;

#### *Prescrizioni Organizzative:*

**Caratteristiche di sicurezza.** La distribuzione dell'acqua per usi lavorativi deve essere fatta in modo razionale, evitando in quanto possibile l'uso di recipienti improvvisati in cantiere. Le tubature devono essere ben raccordate tra loro e, se non interrate, devono risultare assicurate a parti stabili della costruzione o delle opere provvisorie. Si deve evitare il passaggio di tubature in corrispondenza dei conduttori o di altre componenti degli impianti elettrici. In corrispondenza dei punti di utilizzo devono essere installati idonei rubinetti e prese idriche; inoltre devono essere installati idonei sistemi per la raccolta dell'acqua in esubero o accidentalmente fuoriuscita.

### **Rischi specifici:**

#### 1) Elettrocuzione;

Elettrocuzione per contatto diretto o indiretto con parti dell'impianto elettrico in tensione o folgorazione dovuta a caduta di fulmini in prossimità del lavoratore.

## **Impianti di terra e di protezione contro le scariche atmosferiche.**

Appena ultimati i lavori di movimento terra, dovrà iniziarsi la realizzazione dell'impianto di messa a terra per il cantiere, se previsto.

L'impianto di terra dovrà essere realizzato in modo da garantire la protezione contro i contatti indiretti: a tale scopo si costruirà l'impianto coordinandolo con le protezioni attive presenti (interruttori e/o dispositivi differenziali) realizzando, in questo modo, il sistema in grado di offrire il maggior grado di sicurezza possibile. L'impianto di messa a terra, inoltre, dovrà essere realizzato ad anello chiuso, per conservare l'equipotenzialità delle masse, anche in caso di taglio accidentale di un conduttore di terra.

Qualora sul cantiere si renda necessario la presenza anche di un impianto di protezione dalle scariche atmosferiche, allora l'impianto di messa a terra dovrà, oltre ad essere unico per l'intero cantiere, anche essere collegato al dispersore delle scariche atmosferiche.

Nel distinguere quelle che sono le strutture metalliche del cantiere che necessitano di essere collegate all'impianto di protezione dalle scariche atmosferiche da quelle cosiddette autoprotette, ci si dovrà riferire ad un apposito calcolo di verifica, eseguito secondo la norma CEI 81-1 III Edizione.

Le strutture metalliche dei baraccamenti, della gru, ponteggi e delle opere provvisorie, i recipienti e gli apparecchi metallici di notevoli dimensioni situati all'aperto devono essere collegati elettricamente a terra in modo da garantire la dispersione



delle scariche atmosferiche.

### Misure Preventive e Protettive generali:

- 1) Impianto di terra: misure organizzative;

*Prescrizioni Organizzative:*

**Caratteristiche di sicurezza.** L'impianto di terra deve essere unico per l'intera area occupata dal cantiere è composto almeno da: elementi di dispersione; conduttori di terra; conduttori di protezione; collettore o nodo principale di terra; conduttori equipotenziali.

- 2) Impianto di protezione contro le scariche atmosferiche: misure organizzative;

*Prescrizioni Organizzative:*

**Caratteristiche di sicurezza.** Le strutture metalliche presenti in cantiere, quali ponteggi, gru, ecc, che superano le dimensioni limite per l'autoprotezione devono essere protette contro le scariche atmosferiche. L'impianto di protezione contro le scariche atmosferiche può utilizzare i dispersori previsti per l'opera finita; in ogni caso l'impianto di messa a terra nel cantiere deve essere unico.

### Rischi specifici:

- 1) Elettrocuzione;

Elettrocuzione per contatto diretto o indiretto con parti dell'impianto elettrico in tensione o folgorazione dovuta a caduta di fulmini in prossimità del lavoratore.

## Modalità da seguire per la recinzione del cantiere.

L'area interessata dai lavori dovranno essere delimitate con una recinzione di altezza non minore a quella richiesta dal locale regolamento edilizio, realizzata con rete metallica a maglia, pannelli prefabbricati a maglia metallica su basette in cls o rete plastificata a fori, adeguatamente sostenute e fissate al suolo.

Le vie di accesso pedonali al cantiere dovranno essere differenziate da quelle carrabili, allo scopo di ridurre i rischi derivanti dalla sovrapposizione delle due differenti viabilità, proprio in una zona a particolare pericolosità, qual'è quella di accesso al cantiere.

### Recinzione

Al fine di identificare nel modo più chiaro l'area dei lavori è necessario delimitare il cantiere lungo il suo perimetro. La recinzione, in rete o in pannello, impedisce l'accesso agli estranei e segnala in modo inequivocabile la zona dei lavori. Deve essere costituita con delimitazioni robuste e durature corredate da richiami di divieto e pericolo ed essere segnalata con luci rosse durante le ore di scarsa visibilità. La necessità della perimetrazione viene richiamata anche dai regolamenti edilizi locali.

Poiché è previsto il possibile passaggio o lo stazionamento di terzi in prossimità delle zone di lavoro, si devono adottare misure per impedire che la caduta e la movimentazione accidentale di oggetti e materiali costituisca pericolo.

Recinzioni, sbarramenti, protezioni, segnalazioni e avvisi devono essere mantenuti in buone condizioni e resi ben visibili.

Nessuna lavorazione specifica e nessun deposito o installazione potrà iniziare prima della completa funzionalità della recinzione dell'area di cantiere.

Per i pedoni in transito devono essere riservati percorsi delimitati e privi di asperità.

### Accessi

Le vie di accesso al cantiere richiedono un'indagine preliminare che permetta la giusta scelta dei mezzi da usare per il trasporto dei materiali necessari alla costruzione o di quelli di risulta. Quando sono previsti notevoli movimenti di terra diviene importante anche la scelta delle zone di scarico.

La dislocazione degli accessi al cantiere è per forza di cose vincolata alla viabilità esterna ed alla percorribilità interna. Sovente comporta esigenze, oltre che di recinzione, di personale addetto al controllo ed alla vigilanza. Le vie di accesso al cantiere e quelle corrispondenti ai percorsi interni devono essere illuminate secondo le necessità diurne e notturne.

### Segnalazioni

Segnali di divieto, obbligo, pericolo e informazione specifici dovranno essere posizionati in prossimità dei luoghi dove ne sussiste il bisogno.

Nelle planimetrie allegata si identificano i principali cartelli segnaletici da posizionare agli angoli della recinzione.

Oltre ai cartelli di segnaletica direzionale dovranno essere posizionati cartelli lungo il perimetro della recinzione e nei luoghi in cui se ne ravvisi l'esigenza, anche temporanea.

L'esposizione di cartelli in un unico posto (ad esempio all'ingresso del cantiere o su piazzali) non è alternativa o sostitutiva di quella sopra indicata ma è da intendersi di sola prescrizione generale.

I cartelli devono essere rimossi quando cessa la situazione che ne determina la presenza.

### Cartello di cantiere

A cura dell'impresa appaltatrice principale deve essere predisposto il cartello di cantiere secondo le dimensioni indicate nel capitolato speciale ed in ogni caso di dimensioni adeguate e comunque secondo le indicazioni del RUP in ottemperanza alle disposizioni dell'ente erogatore del finanziamento sociale - da collocare presso l'ingresso principale al sito, in posizione ben visibile dall'esterno e contenere tutte le indicazioni necessarie a qualificare il cantiere, compreso il nominativo del coordinatore per la sicurezza sia in fase di progettazione che di esecuzione. Cartello e sistema di sostegno devono essere realizzati con materiali di adeguata resistenza e aspetto decoroso.

### Segnaletica minima da adottare all'ingresso del cantiere

All'ingresso del cantiere dovranno essere esposti i seguenti minimi segnali:



- divieto di accesso ai non addetti ai lavori;
- obbligo di annunciarsi prima di entrare nel cantiere;
- indicazione delle aree per la sosta (se individuate all'interno del cantiere);
- velocità di marcia ridotta.

#### **Segnaletica sulla recinzione**

Lungo la recinzione dovranno essere affissi cartelli di pericolo.

#### **Segnaletica stradale**

Nei punti concordati ed indicati nell'eventuale ordinanza di modifica del traffico, dovranno essere installati gli opportuni segnali stradali, per regolamentare la circolazione della zona in funzione delle fasi di sviluppo di ogni singolo cantiere di dimensioni normali e forme varie in conformità al codice della strada e regolamento di attuazione.

Se non diversamente indicati dovranno essere installati pannelli informativi di dimensione non inferiore a cm. 135x200 a fondo giallo e di direzione extraurbana dei percorsi per le deviazioni del traffico.

La segnaletica stradale dovrà essere installata anche in considerazione del "Disciplinare tecnico relativo agli schemi segnaletici da adottare per il segnalamento temporaneo" emanata dal Ministero delle Infrastrutture e dei Trasporti pubblicato in GU n. 226 del 26/09/2002 - suppl. straordinario.

#### **Segnalazione di reti tecnologiche**

Le linee interrato di servizi tecnologici dovranno essere ben segnalate in superficie tramite picchetti collegati da bande colorate o simili. Qualora le linee insistano su zone di transito verranno segnalate con cartelli.

### **Misure Preventive e Protettive generali:**

- 1) Recinzione del cantiere: misure organizzative;

#### *Prescrizioni Organizzative:*

**Caratteristiche di sicurezza.** L'area interessata dai lavori dovrà essere delimitata con una recinzione, di altezza non inferiore a quella richiesta dal locale regolamento edilizio, in grado di impedire l'accesso di estranei all'area delle lavorazioni: il sistema di confinamento scelto dovrà offrire adeguate garanzie di resistenza sia ai tentativi di superamento sia alle intemperie.

### **Servizi igienico - assistenziali.**

Relativamente ai servizi igienico - assistenziali, si procederà tramite strutture prefabbricate o baraccamenti, nei quali le maestranze possono usufruire di servizi igienici e per ricambio vestiti.

I servizi igienico - assistenziali dovranno fornire ai lavoratori ciò che serve ad una normale vita sociale al di là della giornata lavorativa.

I servizi sanitari sono definiti dalle attrezzature e dai locali necessari all'attività di pronto soccorso in cantiere: cassetta di pronto soccorso, pacchetto di medicazione.

La presenza di attrezzature e personale preposto nel cantiere, sono indispensabili per prestare le prime immediate cure ai lavoratori feriti o colpiti da malore improvviso.

L'impresa dovrà predisporre od avere a disposizione, secondo le vigenti norme e le esigenze specifiche del cantiere:

- ufficio e spogliatoio;
- luogo di affissione avvisi (bacheca);
- servizi igienici;
- aree di sosta per scarico materiali;
- depositi;
- raccolta rifiuti;
- parcheggi per i mezzi di cantiere.

Il dimensionamento reale di tali apprestamenti dovrà fare riferimento alla previsione di affollamento del cantiere.

Nel caso specifico, non sono previsti i locali mensa e riparazioni degli automezzi.

Per le esigenze non presenti in cantiere, si segnala nelle vicinanze locali ed esercizi quali ristoranti, trattorie e officine meccaniche.

I servizi e apprestamenti sopra citati dovranno essere segnalati, riconoscibili e tenuti puliti.

Devono inoltre essere rispettati i regolamenti locali edilizi e di igiene.

#### **Parcheggi**

Possono accedere e sostare nell'area di cantiere solamente i mezzi destinati alle lavorazioni.

I mezzi privati dovranno sostare in aree esterne alla zona di cantiere delimitata.

#### **Uffici/locale a disposizione**

Vanno ubicati in modo opportuno, con una sistemazione razionale per il normale accesso del personale e del pubblico. E' buona norma, per questo motivo, tenerli lontani dalle zone operative più intense.

Dovrà essere dotato di illuminazione e alimentazione elettrica; nei periodi freddi si provvederà anche al riscaldamento.

Presso tale locale dovrà essere attrezzata una bacheca per l'affissione di avvisi: su essa dovranno essere esposti avvisi ben evidenziati per la gestione delle emergenze, numeri di telefono utili, copia della notifica preliminare, tabella orario di lavoro, ecc. Essa dovrà essere posta in luogo ben visibile ai lavoratori.

#### **Servizi igienico assistenziali**

L'entità dei servizi varia a seconda dei casi (dimensioni del cantiere, numero degli addetti contemporaneamente impiegati). Inoltre è in diretta dipendenza al soddisfacimento delle esigenze igieniche ed alla necessità di realizzare quelle condizioni di benessere e dignità personale indispensabili per ogni lavoratore.

Poiché l'attività edile rientra pienamente fra quelle che il legislatore considera esposte a materie insudicanti o i ambienti polverosi, qualunque sia il numero degli addetti, i servizi igienico-assistenziali sono indispensabili. Essi debbono essere ricavati in baracche opportunamente attrezzate, illuminate, aerate, riscaldate durante la stagione fredda e comunque prevista e costruite per questo uso.

#### **Acqua**

Deve essere messa a disposizione dei lavoratori in quantità sufficiente, tanto per uso potabile con provvista di acqua in bottiglie, che per lavarsi. Per la provvista, la conservazione, la distribuzione ed il consumo devono osservarsi le norme igieniche atte ad evitarne l'inquinamento e ad impedire la diffusione delle malattie. L'acqua da bere, quindi, deve essere distribuita in recipienti chiusi o bicchieri di carta onde evitare che qualcuno accosti la bocca se la distribuzione dovesse avvenire tramite tubazioni o rubinetti.

#### **Docce, lavabi e gabinetti**

I lavoratori devono disporre in prossimità dei posti di lavoro, dei locali di riposo, di locali speciali dotati di un numero sufficiente di gabinetti e di lavabi, con acqua corrente, calda se necessario, dotati di mezzi detergenti e per asciugarsi.

E' obbligatorio disporre almeno una latrina ed un lavabo da posizionarsi nell'area di lavorazione o nelle immediate vicinanze.

#### **Spogliatoio, refettorio e locali di ricovero**

Locali appositamente destinati a spogliatoi devono essere messi a disposizione dei lavoratori. Devono essere convenientemente arredati, avere una capacità sufficiente, essere possibilmente vicini al luogo di lavoro, aerati, illuminati, ben difesi dalle intemperie, riscaldati durante la stagione fredda e muniti di sedili.

Devono inoltre essere attrezzati con armadietti a due settori interni chiudibili a chiave: una parte destinata agli indumenti da lavoro, l'altra per quelli privati.

Considerata la caratteristica delle lavorazioni, il locale spogliatoio potrà essere utilizzato anche come locale di ricovero.

Il locale refettorio non è previsto e i pasti potranno essere consumati presso vicini locali di ristorazione.

### **Presidi sanitari**

**E' necessario disporre di un pacchetto di medicazione, contenente quanto indicato e previsto dalla norma e posto nel locale spogliatoio o in zona immediatamente disponibile.**

**Per gravi necessità si ricorda che i presidi sanitari più vicini sono:**

- **l'Ospedale di Trecenta RO**

#### **Pulizia**

Le installazioni e gli arredi dei servizi logistici del cantiere devono essere mantenuti in stato di scrupolosa manutenzione e pulizia a cura del datore di lavoro. A loro volta i lavoratori devono usare con cura i locali, le installazioni, gli impianti e gli arredi destinati ai servizi.

#### **Misure Preventive e Protettive generali:**

- 1) Servizi igienico-assistenziali: misure organizzative;

#### *Prescrizioni Organizzative:*

**Servizi igienico-assistenziali.** All'avvio del cantiere, qualora non esistano condizioni obiettive in relazione anche alla durata dei lavori o non esistano disponibilità in luoghi esterni al cantiere, devono essere impiantati e gestiti servizi igienico-assistenziali proporzionati al numero degli addetti che potrebbero averne necessità contemporaneamente. Le aree dovranno risultare il più possibile separate dai luoghi di lavoro, in particolare dalle zone operative più intense, o convenientemente protette dai rischi connessi con le attività lavorative. Le aree destinate allo scopo dovranno essere convenientemente attrezzate; sono da considerare in particolare: fornitura di acqua potabile, realizzazione di reti di scarico, fornitura di energia elettrica, vespaio e basamenti di appoggio e ancoraggio, sistemazione drenante dell'area circostante.

### **Viabilità principale di cantiere e macchine - Accessi.**

Entrambi i cantieri sono direttamente accessibili senza interferenze esterne.

Al termine della recinzione del cantiere, se non già presente, dovrà provvedersi alla definizione dei percorsi carrabili e pedonali, limitando, per quanto consentito dalle specifiche lavorazioni da eseguire, il numero di intersezioni tra i due livelli di viabilità. Nel tracciamento dei percorsi carrabili, si dovrà considerare una larghezza tale da consentire un franco non minore di 70 centimetri almeno da un lato, oltre la sagoma di ingombro del veicolo; qualora il franco venga limitato ad un solo lato per tratti lunghi, devono essere realizzate piazzole o nicchie di rifugio ad intervalli non superiori a m 20 lungo l'altro lato.

Inoltre dovranno tenersi presenti tutti i vincoli derivanti dalla presenza di condutture e/o di linee aeree presenti nell'area di cantiere.

L'impresa prima dell'inizio dei lavori, dovrà indicare quali macchine, attrezzature e impianti di produzione intenda utilizzare in cantiere (ad esempio impianti di produzione di energia elettrica, di selezione inerti, di betonaggio, di mescolamento conglomerati, di produzione di malte, di spruzzo di materiali, di sollevamento, piegatura del ferro, ecc.).

Tutte le attrezzature, le macchine, gli impianti che l'impresa concederà in uso a suoi subaffidatari dovranno essere oggetto di informazione e istruzione per questi ultimi, a cura della impresa stessa. Per le attrezzature, le macchine, gli impianti delle quali si ipotizza l'impiego, si rimanda alla valutazione dei rischi e delle misure di sicurezza.

In particolare, gli autisti e gli operatori di macchine dovranno essere istruiti dall'impresa circa i comportamenti di prudenza da tenere nel cantiere. Tutte le manovre degli automezzi, in particolare nella retromarcia, dovranno essere assistite a terra e segnalate ai lavoratori operanti nelle vicinanze. Le macchine di fornitori esterni (ad esempio autobetoniere, autocarri, autocisterne, autobotti, autogrù, ecc.) dovranno seguire i percorsi che l'impresa dovrà preventivamente comunicare agli autisti ed operatori, rispettando i sensi di marcia e chiedendo assistenza a terra. Le macchine con parti che ruotano o traslano attorno a posizione fissa dovranno essere circondate da recinti, segnalate con bande colorate e illuminate durante il lavoro in ore con insufficiente luce naturale o visibilità.

Gli eventuali visitatori al cantiere dovranno annunciarsi all'ingresso ed entrare solo dopo l'autorizzazione del capocantiere o di un responsabile RSPP.

Tale soggetto provvederà a informarli sui rischi che la visita comporta ed eventualmente a fornire i Dispositivi di Protezione Individuale ritenuti necessari per effettuare la visita, che potrà avvenire solo alla sua presenza, a quella del direttore dei lavori o del coordinatore per la sicurezza.

Sarà cura dell'impresa appaltatrice verificare che eventuali soggetti estranei al cantiere, ma con necessità di passaggio al suo interno, siano informati della presenza del cantiere e dei rischi relativi. Tali soggetti dovranno attenersi alle indicazioni fornite.

### Misure Preventive e Protettive generali:

- 1) Viabilità principale di cantiere: misure organizzative;

#### *Prescrizioni Organizzative:*

**Accesso al cantiere.** Per l'accesso al cantiere dei mezzi di lavoro devono essere predisposti percorsi e, ove occorrono mezzi di accesso controllati e sicuri, separati da quelli per i pedoni.

**Regole di circolazione.** All'interno del cantiere, la circolazione degli automezzi e delle macchine semoventi deve essere regolata con norme il più possibile simili a quelle della circolazione su strade pubbliche, la velocità deve essere limitata a seconda delle caratteristiche e condizioni dei percorsi e dei mezzi.

**Caratteristiche di sicurezza.** Le strade devono essere atte a resistere al transito dei mezzi di cui è previsto l'impiego, con pendenze e curve adeguate ed essere mantenute costantemente in condizioni soddisfacenti. La larghezza delle strade e delle rampe deve essere tale da consentire un franco di almeno 0,70 metri oltre la sagoma di ingombro massimo dei mezzi previsti. Qualora il franco venga limitato ad un solo lato, devono essere realizzate, nell'altro lato, piazzole o nicchie di rifugio ad intervalli non superiori a 20 metri una dall'altra.

### Rischi specifici:

- 1) Investimento;

#### **Zone deposito attrezzature.**

Le zone di deposito delle attrezzature, sono state individuate e dimensionate in funzione delle quantità da collocare. Tali quantità sono state calcolate tenendo conto delle esigenze di lavorazioni contemporanee.

Le superfici destinate al deposito delle attrezzature, sono state dimensionate considerando la tipologia dei materiali da stoccare.

L'individuazione dei depositi è subordinata ai percorsi, alla eventuale pericolosità di materiali (combustibili, gas compressi, vernici...), ai problemi di stabilità (non predisporre, ad esempio, depositi di materiali sul ciglio degli scavi ed accatastamenti eccessivi in altezza).

E' opportuno allestire i depositi di attrezzature che possono costituire pericolo in zone appartate del cantiere e delimitate in modo conveniente.

Qualora un'impresa appaltatrice conceda a subaffidatari il prelievo diretto di materiali, macchine, attrezzature dai propri depositi, dovrà curarne l'informazione circa le modalità di prelievo e sorvegliare direttamente tali operazioni.

Ogni impresa esecutrice, compresi i lavoratori autonomi, avranno l'obbligo di costituire apposito deposito delle proprie attrezzature.

### Misure Preventive e Protettive generali:

- 1) Zone di deposito attrezzature: misure organizzative;

#### *Prescrizioni Organizzative:*

**Zone di deposito attrezzature.** Le zone di deposito delle attrezzature di lavoro andranno differenziate per attrezzi e mezzi d'opera, posizionate in prossimità degli accessi dei lavoratori e comunque in maniera tale da non interferire con le lavorazioni presenti.

### Rischi specifici:

- 1) Investimento, ribaltamento;  
Lesioni causate dall'investimento ad opera di macchine operatrici o conseguenti al ribaltamento delle stesse.
- 2) Caduta di materiale dall'alto o a livello;  
Lesioni causate dall'investimento di masse cadute dall'alto, durante le operazioni di trasporto di materiali o per caduta degli stessi da opere provvisorie, o a livello, a seguito di demolizioni mediante esplosivo o a spinta da parte di materiali frantumati proiettati a distanza.

#### **Zone stoccaggio dei rifiuti.**

Le zone di stoccaggio dei rifiuti vengono posizionate in aree interne al cantiere.

Inoltre, nel posizionamento di tali aree si è tenuto conto della necessità di preservare da polveri, esalazioni maleodoranti, ecc. sia i lavoratori presenti in cantiere, che gli insediamenti attigui al cantiere stesso.

Il deposito rifiuti deve essere separato per rifiuti urbani, speciali, pericolosi, ecc., secondo la presenza in cantiere. Tali depositi devono essere segnalati, delimitati e non adiacenti a uffici, servizi igienici, spogliatoi e locali di ricovero.

La raccolta non deve superare i limiti di legge ed i regolamenti locali.

E' vietata l'accensione di fuochi per l'eliminazione dei rifiuti.

L'allestimento di tali depositi sarà a cura diretta di ogni impresa appaltatrice, anche nei riguardi dei rifiuti dei subaffidatari.

La zona di stoccaggio dei rifiuti è collocata in spazio apposito sul lato nord del lotto. (vedasi planimetria di cantiere allegata)

#### **Misure Preventive e Protettive generali:**

- 1) Zone di stoccaggio dei rifiuti: misure organizzative;

#### *Prescrizioni Organizzative:*

**Zone di stoccaggio dei rifiuti.** Le zone di stoccaggio dei rifiuti devono essere posizionate in aree periferiche del cantiere, in prossimità degli accessi carrabili. Inoltre, nel posizionamento di tali aree si è tenuto conto della necessità di preservare da polveri e esalazioni maleodoranti, sia i lavoratori presenti in cantiere, che gli insediamenti attigui al cantiere stesso.

#### **Rischi specifici:**

- 1) Investimento, ribaltamento;  
Lesioni causate dall'investimento ad opera di macchine operatrici o conseguenti al ribaltamento delle stesse.
- 2) Caduta di materiale dall'alto o a livello;  
Lesioni causate dall'investimento di masse cadute dall'alto, durante le operazioni di trasporto di materiali o per caduta degli stessi da opere provvisorie, o a livello, a seguito di demolizioni mediante esplosivo o a spinta da parte di materiali frantumati proiettati a distanza.

### **Zone stoccaggio materiali.**

Le zone di stoccaggio dei materiali, sono state individuate e dimensionate in funzione delle quantità da collocare. Tali quantità sono state calcolate tenendo conto delle esigenze di lavorazioni contemporanee.

Le superfici destinate allo stoccaggio di materiali, sono state dimensionate considerando la tipologia dei materiali da stoccare, e opportunamente valutando il rischio seppellimento legato al ribaltamento dei materiali sovrapposti.

L'individuazione dei depositi è subordinata ai percorsi, alla eventuale pericolosità di materiali (combustibili, gas compressi, vernici...), ai problemi di stabilità (non predisporre, ad esempio, depositi di materiali sul ciglio degli scavi ed accatastamenti eccessivi in altezza).

Il deposito di materiale in cataste, pile, mucchi, va sempre effettuato in modo razionale e tale da evitare crolli o cedimenti pericolosi.

E' opportuno allestire i depositi di materiali che possono costituire pericolo in zone appartate del cantiere e delimitate in modo conveniente.

Lo stoccaggio di materiali, sostanze, preparati dovrà avvenire tenendo anche conto delle indicazioni contenute nelle schede di sicurezza e sulle etichettature dei prodotti stessi.

Qualora un'impresa appaltatrice conceda a subaffidatari il prelievo diretto di materiali, macchine, attrezzature dai propri depositi, dovrà curarne l'informazione circa le modalità di prelievo e sorvegliare direttamente tali operazioni.

Ogni impresa esecutrice, compresi i lavoratori autonomi, avranno l'obbligo di costituire depositi limitati di macerie e materiali, allontanando rapidamente le macerie e facendo arrivare in cantiere i soli materiali ed attrezzature necessari all'esecuzione della fase di lavoro in calendario.

La zona di stoccaggio materiali è collocata in spazio apposito sul lato nord del lotto. (vedasi planimetria di cantiere allegata)

#### **Misure Preventive e Protettive generali:**

- 1) Zone di stoccaggio materiali: misure organizzative;

#### *Prescrizioni Organizzative:*

**Zone di stoccaggio materiali.** Le zone di stoccaggio dei materiali devono essere identificate e organizzate tenendo conto della viabilità generale e della loro accessibilità. Particolare attenzione deve essere posta per la scelta dei percorsi per la movimentazione dei carichi che devono, quanto più possibile, evitare l'interferenza con zone in cui si svolgono lavorazioni. Le aree devono essere opportunamente spianate e drenate al fine di garantire la stabilità dei depositi. È vietato costituire depositi di materiali presso il ciglio degli scavi; qualora tali depositi siano necessari per le condizioni di lavoro, si deve provvedere alle necessarie puntellature o sostegno preventivo della corrispondente parete di scavo.

#### **Rischi specifici:**

- 1) Caduta di materiale dall'alto o a livello;  
Lesioni causate dall'investimento di masse cadute dall'alto, durante le operazioni di trasporto di materiali o per caduta degli stessi da opere provvisorie, o a livello, a seguito di demolizioni mediante esplosivo o a spinta da parte di materiali frantumati proiettati a distanza.
- 2) Investimento, ribaltamento;  
Lesioni causate dall'investimento ad opera di macchine operatrici o conseguenti al ribaltamento delle stesse.

### **Gabinetti**

#### Servizi igienico assistenziali

L'entità dei servizi varia a seconda dei casi (dimensioni del cantiere, numero degli addetti contemporaneamente impiegati). Inoltre è in

diretta dipendenza al soddisfacimento delle esigenze igieniche ed alla necessità di realizzare quelle condizioni di benessere e dignità personale indispensabili per ogni lavoratore.

Poiché l'attività edile rientra pienamente fra quelle che il legislatore considera esposte a materie insuducianti o i ambienti polverosi, qualunque sia il numero degli addetti, i servizi igienico-assistenziali sono indispensabili. Essi debbono essere ricavati in baracche opportunamente attrezzate, illuminate, aerate, riscaldate durante la stagione fredda e comunque prevista e costruite per questo uso.

### Misure Preventive e Protettive generali:

1) Gabinetti: misure organizzative;

#### *Prescrizioni Organizzative:*

**Caratteristiche di sicurezza.** I locali che ospitano i lavabi devono essere dotati di acqua corrente, se necessario calda e di mezzi detergenti e per asciugarsi. I servizi igienici devono essere costruiti in modo da salvaguardare la decenza e mantenuti puliti. I lavabi devono essere in numero minimo di uno ogni 5 lavoratori e 1 gabinetto ogni 10 lavoratori impegnati nel cantiere.

**Bagni mobili chimici.** Quando per particolari esigenze vengono utilizzati bagni mobili chimici, questi devono presentare caratteristiche tali da minimizzare il rischio sanitario per gli utenti.

**Convenzione con strutture ricettive.** In condizioni lavorative con mancanza di spazi sufficienti per l'allestimento dei servizi di cantiere, e in prossimità di strutture idonee aperte al pubblico, è consentito attivare delle convenzioni con tali strutture al fine di supplire all'eventuale carenza di servizi in cantiere: copia di tali convenzioni deve essere tenuta in cantiere ed essere portata a conoscenza dei lavoratori.

#### *Riferimenti Normativi:*

D.Lgs. 9 aprile 2008 n. 81, Allegato 13, Parte 2, Punto 3.

## Recinzioni di cantiere

### Recinzione

Al fine di identificare nel modo più chiaro l'area dei lavori è necessario delimitare il cantiere lungo il suo perimetro. La recinzione, in rete o in pannello, impedisce l'accesso agli estranei e segnala in modo inequivocabile la zona dei lavori. Deve essere costituita con delimitazioni robuste e durature corredate da richiami di divieto e pericolo ed essere segnalata con luci rosse durante le ore di scarsa visibilità. La necessità della perimetrazione viene richiamata anche dai regolamenti edilizi locali.

Poiché è previsto il possibile passaggio o lo stazionamento di terzi in prossimità delle zone di lavoro, si devono adottare misure per impedire che la caduta e la movimentazione accidentale di oggetti e materiali costituisca pericolo.

Recinzioni, sbarramenti, protezioni, segnalazioni e avvisi devono essere mantenuti in buone condizioni e resi ben visibili.

Nessuna lavorazione specifica e nessun deposito o installazione potrà iniziare prima della completa funzionalità della recinzione dell'area di cantiere.

Per i pedoni in transito devono essere riservati percorsi delimitati e privi di asperità.

### Accessi

Le vie di accesso al cantiere richiedono un'indagine preliminare che permetta la giusta scelta dei mezzi da usare per il trasporto dei materiali necessari alla costruzione o di quelli di risulta. Quando sono previsti notevoli movimenti di terra diviene importante anche la scelta delle zone di scarico.

La dislocazione degli accessi al cantiere è per forza di cose vincolata alla viabilità esterna ed alla percorribilità interna. Sovente comporta esigenze, oltre che di recinzione, di personale addetto al controllo ed alla vigilanza. Le vie di accesso al cantiere e quelle corrispondenti ai percorsi interni devono essere illuminate secondo le necessità diurne e notturne.

### Segnalazioni

Segnali di divieto, obbligo, pericolo e informazione specifici dovranno essere posizionati in prossimità dei luoghi dove ne sussiste il bisogno.

Nelle planimetrie allegata si identificano i principali cartelli segnaletici da posizionare agli angoli della recinzione.

Oltre ai cartelli di segnaletica direzionale dovranno essere posizionati cartelli lungo il perimetro della recinzione e nei luoghi in cui se ne ravvisi l'esigenza, anche temporanea.

L'esposizione di cartelli in un unico posto (ad esempio all'ingresso del cantiere o su piazzali) non è alternativa o sostitutiva di quella sopra indicata ma è da intendersi di sola prescrizione generale.

I cartelli devono essere rimossi quando cessa la situazione che ne determina la presenza.

### **Cartello di cantiere**

A cura dell'impresa appaltatrice principale deve essere predisposto il cartello di cantiere secondo le dimensioni indicate nel capitolato speciale ed in ogni caso di dimensioni adeguate e comunque secondo le indicazioni del RUP in ottemperanza alle disposizioni dell'ente erogatore del finanziamento sociale - da collocare presso l'ingresso principale al sito, in posizione ben visibile dall'esterno e contenere tutte le indicazioni necessarie a qualificare il cantiere, compreso il nominativo del coordinatore per la sicurezza sia in fase di progettazione che di esecuzione. Cartello e sistema di sostegno devono essere realizzati con materiali di adeguata resistenza e aspetto decoroso.

### Segnaletica minima da adottare all'ingresso del cantiere

All'ingresso del cantiere dovranno essere esposti i seguenti minimi segnali:

- divieto di accesso ai non addetti ai lavori;
- obbligo di annunciarsi prima di entrare nel cantiere;
- indicazione delle aree per la sosta (se individuate all'interno del cantiere);
- velocità di marcia ridotta.

### Segnaletica sulla recinzione

Lungo la recinzione dovranno essere affissi cartelli di pericolo.

### Misure Preventive e Protettive generali:

- 1) Recinzione del cantiere: misure organizzative;

*Prescrizioni Organizzative:*

**Caratteristiche di sicurezza.** L'area interessata dai lavori dovrà essere delimitata con una recinzione, di altezza non inferiore a quella richiesta dal locale regolamento edilizio, in grado di impedire l'accesso di estranei all'area delle lavorazioni: il sistema di confinamento scelto dovrà offrire adeguate garanzie di resistenza sia ai tentativi di superamento sia alle intemperie.

## Misure generali di protezione da adottare contro gli sbalzi eccessivi di temperatura.

Ad eccezione di talune lavorazioni specifiche, come quelle che si svolgono in sotterraneo o nei cassoni ad aria compressa o nell'industria cinematografica cui è dedicata apposita normativa vigente, in tutte le altre dovranno valutarsi di volta in volta le condizioni climatiche che vi si stabiliscono.

Il microclima dei luoghi di lavoro dovrà essere adeguata all'organismo umano durante il tempo di lavoro, tenuto conto sia dei metodi di lavoro applicati che degli sforzi fisici imposti ai lavoratori.

I posti di lavoro in cui si effettuano lavori di saldatura, taglio termico e, più in generale, tutte quelle attività che comportano l'emissione di calore dovranno essere opportunamente protetti, delimitati e segnalati.

Nel caso di lavorazioni che si svolgono in ambienti confinati o dei locali destinati al ricovero dei lavoratori (mense, servizi igienici, spogliatoi, ecc.), dovranno prevedersi impianti opportunamente dimensionati per il ricambio dell'aria. Quando non è conveniente modificare la temperatura di tutto l'ambiente (come nelle lavorazioni che si svolgono all'aperto), si deve provvedere alla difesa dei lavoratori contro le temperature troppo alte o troppo basse mediante misure tecniche localizzate o mezzi personali di protezione.

In genere non dovrebbero essere previsti eccessivi sbalzi di temperatura.

Deve essere impedito lo svolgimento di attività che comportino l'esposizione a temperature troppo alte o troppo basse per gli addetti oppure si deve provvedere con tecniche alternative (es. rotazione degli addetti), con l'abbigliamento adeguato e con i dispositivi di protezione individuale.

### Rischi specifici:

- 1) Microclima (freddo severo);

Rischi per la salute dei lavoratori durante le lavorazioni che comportano o, che possono comportare, un'esposizione a stress termico in un ambiente freddo (microclima freddo severo).

*Misure tecniche e organizzative:*

**Misure generali.** I rischi, derivanti dall'esposizione dei lavoratori a microclima freddo severo, devono essere ridotti al minimo possibile compatibilmente alle esigenze delle attività lavorative.

**Ambienti climatizzati.** Gli ambienti di lavoro devono essere dotati di uffici/box/cabine opportunamente climatizzati.

**Mezzi climatizzati.** I mezzi d'opera devono essere dotati di cabine climatizzate.

*Dispositivi di protezione individuale:*

Devono essere forniti: a) indumenti protettivi.

## Misure generali di protezione contro il rischio di caduta dall'alto.

Per le lavorazioni che verranno eseguite ad altezze superiori a m 2 e che comportino la possibilità di cadute dall'alto, dovranno essere introdotte adeguate protezioni collettive, in primo luogo i parapetti.

Il parapetto, realizzato a norma, dovrà avere le seguenti caratteristiche

- a) il materiale con cui sarà realizzato dovrà essere rigido, resistente ed in buono stato di conservazione;
- b) la sua altezza utile dovrà essere di almeno un metro;
- c) dovrà essere realizzato con almeno due correnti, di cui quello intermedio posto a circa metà distanza fra quello superiore ed il calpestio;
- d) dovrà essere dotato di "tavola fermapiede", vale a dire di una fascia continua poggiata sul calpestio e di altezza pari almeno a 15 cm;
- e) dovrà essere costruito e fissato in modo da poter resistere, nell'insieme ed in ogni sua parte, al massimo sforzo cui può essere assoggettato, tenuto conto delle condizioni ambientali e della sua specifica funzione.

Quando non sia possibile realizzare forme di protezione collettiva, dovranno obbligatoriamente utilizzarsi cinture di sicurezza.

### Misure Preventive e Protettive generali:

- 1) Coperture: prevenzioni a "Caduta dall'alto";

*Prescrizioni Organizzative:*

**Resistenza della copertura.** Prima di procedere alla esecuzione di lavori su tetti, lucernari, coperture simili, deve essere accertato che questi abbiano resistenza sufficiente per sostenere il peso degli operai e dei materiali di impiego. Nel caso in cui sia dubbia tale resistenza, devono essere adottati i necessari apprestamenti atti a garantire la incolumità delle persone addette,



disponendo a seconda dei casi, tavole sopra le orditure, sottopalchi e facendo uso di cinture di sicurezza.

*Prescrizioni Esecutive:*

**Attrezzatura anticaduta.** Il personale addetto a lavori in copertura, ogni qual volta non siano attuabili misure di prevenzione e protezione collettiva, dovrà utilizzare idonei sistemi di protezione anticaduta individuali. In particolare sono da prendere in considerazione specifici sistemi di sicurezza che consentono una maggior mobilità del lavoratore quali: avvolgitori/svolgitori automatici di fune di trattenuta, sistema a guida fissa e ancoraggio scorrevole, altri sistemi analoghi.

**Protezione perimetrale.** Prima dell'inizio dei lavori in copertura è necessario verificare la presenza o approntare una protezione perimetrale lungo tutto il contorno libero della superficie interessata.

- 2) Lavori in quota: prevenzioni a "Caduta dall'alto";

*Prescrizioni Esecutive:*

**Attrezzatura anticaduta.** Il personale addetto a lavori in quota, ogni qual volta non siano attuabili misure di prevenzione e protezione collettiva, dovrà utilizzare idonei sistemi di protezione anticaduta individuali. In particolare sono da prendere in considerazione specifici sistemi di sicurezza che consentono una maggior mobilità del lavoratore quali: avvolgitori/svolgitori automatici di fune di trattenuta, sistema a guida fissa e ancoraggio scorrevole, altri sistemi analoghi.

- 3) Ponteggi metallici fissi: prevenzioni a "Caduta dall'alto";

*Prescrizioni Organizzative:*

**Requisiti degli addetti.** Il personale addetto al montaggio e smontaggio di ponteggi metallici fissi deve essere in possesso di formazione adeguata e mirata alle operazioni previste, fornito di attrezzi appropriati ed in buono stato di manutenzione.

*Prescrizioni Esecutive:*

**Attrezzatura anticaduta.** Il personale addetto al montaggio e smontaggio di ponteggi metallici fissi, ogni qual volta non siano attuabili misure di prevenzione e protezione collettiva, dovrà utilizzare idonei sistemi di protezione anticaduta individuali. In particolare sono da prendere in considerazione specifici sistemi di sicurezza che consentono una maggior mobilità del lavoratore quali: avvolgitori/svolgitori automatici di fune di trattenuta, sistema a guida fissa e ancoraggio scorrevole, altri sistemi analoghi.

- 4) segnale:  Protezione individuale obbligatoria contro le cadute;

**Rischi specifici:**

- 1) Caduta di materiale dall'alto o a livello;  
Lesioni causate dall'investimento di masse cadute dall'alto, durante le operazioni di trasporto di materiali o per caduta degli stessi da opere provvisorie, o a livello, a seguito di demolizioni mediante esplosivo o a spinta da parte di materiali frantumati proiettati a distanza.
- 2) Caduta dall'alto;  
Lesioni a causa di cadute dall'alto per perdita di stabilità dell'equilibrio dei lavoratori, in assenza di adeguate misure di prevenzione, da un piano di lavoro ad un altro posto a quota inferiore.

## Attrezzature per il primo soccorso- Emergenze

### Gestione emergenze

Definizioni e lay-out.

Cassetta di medicazione, gestione dell'emergenza, pacchetto di medicazione, prevenzione incendi.

Vedasi anche nel paragrafo successivo COORDINAMENTO GENERALE DEL PIANO.

### Emergenze

#### CASSETTA DI MEDICAZIONE

L'appaltatore, prima dell'inizio effettivo dei lavori, deve provvedere a costituire in cantiere, nel luogo indicato nel lay-out di cantiere, in posizione fissa, ben visibile e segnalata e facilmente accessibile un pacchetto di medicazione il cui contenuto è indicato allegato 1 del D.M. 15 luglio 2003, n. 388.

Il contenuto del pacchetto di medicazione dovrà essere mantenuto in condizioni di efficienza e di pronto impiego, nonché dovrà essere prontamente integrato quando necessario.

L'appaltatore dovrà provvedere, entro gli stessi termini, a designare un soggetto opportunamente formato (art. 3 D.M. 15 luglio 2003, n. 388), avente il compito di prestare le misure di primo intervento interno al cantiere e per l'attivazione degli interventi di pronto soccorso.

#### GESTIONE EMERGENZA

Nel lay-out di cantiere è indicato il "luogo sicuro" che dovrà essere raggiunto nel caso in cui nel cantiere si verifichi un'emergenza. Per emergenza si intende un evento nocivo che colpisce un gruppo (una squadra di operai per esempio), una collettività (l'intero cantiere).

Esempi di emergenze sono gli eventi legati agli incendi, le esplosioni, gli allagamenti, gli spargimenti di sostanze liquide pericolose, i franamenti e smottamenti.

Il percorso che conduce, dall'esterno e all'interno del cantiere, al "luogo sicuro" deve essere mantenuto sgombro e fruibile dalle persone e mezzi di soccorso in ogni circostanza.

E' obbligo del datore di lavoro dell'impresa esecutrice dei lavori (Appaltatore) provvedere a designare uno o più soggetti, opportunamente formati, incaricati di gestire le emergenze.



Il datore di lavoro deve inoltre provvedere a:

- organizzare i necessari rapporti con i servizi pubblici d'emergenza;
- informare i lavoratori circa le misure predisposte e le misure da adottare in caso d'emergenza;
- dare istruzioni affinché i lavoratori possano mettersi al sicuro in caso d'emergenza;
- stabilire le procedure d'emergenza da adottare nel cantiere.

Pur non essendo obbligatoria per legge la redazione del piano di emergenza per i cantieri temporanei o mobili, si fornisce a titolo esemplificativo, una procedura che potrà essere adottata in cantiere nel caso in cui si verifichi un'emergenza:

1. dare l'allarme (all'interno del cantiere e allertare i Vigili del Fuoco)
2. verificare cosa sta accadendo
3. tentare un primo intervento (sulla base della formazione ricevuta)
4. mettersi in salvo (raggiungimento del "luogo sicuro")
5. effettuare una ricognizione dei presenti
6. avvisare i Vigili del Fuoco
7. attendere i Vigili del Fuoco e informarli sull'accaduto.

Il datore di lavoro dell'impresa esecutrice deve designare, prima dell'inizio dei lavori, uno o più lavoratori incaricati dell'attuazione delle misure di prevenzione incendi, lotta antincendio e gestione delle emergenze, ai sensi dell'art. 4, c. 5, lett. a), del D.Lgs. n. 626/94, o se stesso nei casi previsti dall'art. 10 del decreto medesimo.

I lavoratori designati devono frequentare un corso di formazione, di durata di 6 ore (durata 4 ore, di cui 2 ore di esercitazioni pratiche) per le aziende di livello di rischio basso, di 8 ore (durata 8 ore, di cui 3 ore di esercitazioni pratiche) per le aziende con rischio di livello medio, di 16 ore (durata 16 ore, di cui 4 ore di esercitazioni pratiche) per le aziende di rischio di livello alto.

Cantieri temporanei o mobili	Livello alto	medio	basso
Cantieri temporanei o mobili in sotterraneo per la costruzione, manutenzione e riparazione di gallerie, caverne, pozzi ed opere simili di lunghezza superiore a 50 m.	X		
Cantieri temporanei o mobili ove si impiegano esplosivi	X		
Cantieri temporanei o mobili ove si detengono ed impiegano sostanze infiammabili e si fa uso di fiamme libere, esclusi quelli interamente all'aperto		X	
Altri cantieri temporanei o mobili			X

Gli addetti al primo soccorso, ai sensi dell'art. 3 del D.M. n. 388/2003, designati ai sensi dell'art. 12, c. 1, lett. b), D.Lgs. n. 626/94, devono essere formati da specifico corso di formazione, della durata di 14 ore per le aziende appartenenti al gruppo A, di 12 ore per le aziende appartenenti ai gruppi B e C, salvo gli addetti già formati alla data di entrata in vigore del D.M. n. 388/2003.

Cantieri temporanei o mobili	Gruppo A	Gruppo B	Gruppo C
Lavori in sotterraneo	X		
Lavori con tre o più lavoratori non rientranti nel gruppo A		X	
Lavori con meno di tre lavoratori non rientranti nel gruppo A			X

### **PACCHETTO DI MEDICAZIONE**

L'appaltatore, prima dell'inizio effettivo dei lavori deve provvedere a costituire in cantiere, nel luogo indicato nel lay-out di cantiere, in posizione fissa, ben visibile e segnalata e facilmente accessibile un pacchetto di medicazione il cui contenuto è indicato allegato 2 del D.M. 15 luglio 2003, n. 388.

Il contenuto del pacchetto di medicazione dovrà essere mantenuto in condizioni di efficienza e di pronto impiego, nonché dovrà essere prontamente integrato quando necessario.

L'appaltatore dovrà provvedere, entro gli stessi termini, a designare un soggetto, opportunamente formato (art. 3. D.M. 15 luglio 2003, n. 388), avente il compito di prestare le misure di primo intervento interno al cantiere e per l'attivazione degli interventi di pronto soccorso.

### **PREVENZIONE INCENDI**

Nel cantiere sono previste le possibili fonti d'innescio incendio riportate nella tabella seguente:

Fonti di pericolo incendio	SI	NO
Deposito bitume		x
Deposito GPL (serbatoio)		x
Deposito GPL (bombole)		x
Deposito acetilene		x
Deposito ossigeno		x
Deposito vernici, solventi, collanti		x
Deposito liquidi infiammabili (gasolio)		x
Distributore di carburante		x
Deposito di legname		x
Gruppo elettrogeno		x

e misure specifiche da adottare durante le fasi di utilizzo dei materiali e sostanze con pericolo d'incendio sono riportate nelle procedure di prevenzione delle Fasi Lavorative, riportate successivamente.

In ogni caso, in cantiere si devono custodire, in posizione facilmente raggiungibile e ben visibile, come presidi minimi antincendio, almeno due estintori a CO<sub>2</sub> o a polvere, di potere estinguente non inferiore a 21 A 89 BC e di tipo approvato dal ministero dell'interno.

A livello organizzativo, si dovrà attuare quanto segue (cancellare la parte che non interessa).

**Deposito bitume**

Il bitume è un liquido combustibile che ricade nella categoria C del D.M. 31 luglio 1934.

I depositi dovranno essere costituiti ad una distanza non inferiore a 1,50 m. dalla recinzione di cantiere e di 2,00 m. da fabbricati esterni al cantiere.

**Depositi GPL in serbatoi fissi.**

Attenersi alle regole tecniche fornite dai D.M. 31 marzo 1984 e D.M. 13 ottobre 1994, nonché dalla Circ. Min. Interno 74/56.

**Depositi GPL in bombole**

La circolare 74/56 disciplina i depositi in bombole in tre categorie:

- fino a 300 l.
- fino a 1.000 l.
- fino a 5.000 l.

le bombole possono essere depositate all'aperto o in locale, purché sia al piano terra e non sia sottostante o sovrastante altri locali e non abbia alcun tipo di comunicazione con altri piani interrati o seminterrati.

I recipienti vuoti possono essere depositati nello stesso edificio in cui sono presenti quelli pieni, ma non nello stesso locale. Due lati del locale devono affacciarsi su spazio scoperto, con il più vicino fabbricato a non meno di 8 metri e nessuna parte deve confinare con attività pericolose (centrali termiche, altri depositi di materiali combustibili, ...).

Le caratteristiche interne del locale devono essere conformi alle norme succitate.

Nei pressi dell'accesso al deposito deve essere posto almeno un estintore a CO<sub>2</sub> o a polvere (21 A 89 BC di tipo approvato) e la relativa cartellonistica di sicurezza (vietato fumare, vietato usare fiamme libere).

**Depositi acetilene**

I depositi di acetilene devono essere separati da altri tipi di depositi pericolosi, per esempio quello di ossigeno.

Possono applicarsi, per analogia, le stesse norme di prevenzione incendi indicate per i depositi di GPL in bombole.

I mezzi estinguenti, da porre presso l'accesso al deposito, possono essere costituiti da almeno un estintore a CO<sub>2</sub> o a polvere (di tipo approvato).

**Depositi di ossigeno**

I depositi di ossigeno devono essere separati da altri tipi di depositi pericolosi, per esempio quello di acetilene.

Possono applicarsi, per analogia, le stesse norme di prevenzione incendi indicate per i depositi di GPL in bombole. I mezzi estinguenti da porre presso l'accesso al deposito possono essere costituiti da almeno un estintore a CO<sub>2</sub> o a polvere (di tipo approvato).

**Depositi di vernici, solventi, collanti**

Il deposito può essere costituito all'interno di un fabbricato.

La porta di accesso deve essere dotata di una soglia rialzata e il pavimento dovrà essere impermeabile.

Idonea resistenza al fuoco della struttura deve essere garantita in relazione alla quantità di deposito.

La superficie di aerazione deve essere non inferiore di 1/100 della superficie in pianta del locale.

Porre presso l'accesso un estintore di capacità estinguente non inferiore a 21 A 89 BC, di tipo approvato e relativa cartellonistica di sicurezza (vietato fumare, vietato usare fiamme libere).

**Depositi di liquidi infiammabili o combustibili (gasolio)**

Per la costituzione di depositi di gasolio (caratteristiche costruttive e distanze di sicurezza) bisogna attenersi alle prescrizioni contenuti nel DM 31 luglio 1934. In particolare, a seconda della categoria del liquido e della quantità stoccata, si dovranno rispettare distanze di sicurezza comprese tra 1,5 m. e 10 m.

Porre presso l'accesso un estintore di capacità estinguente non inferiore a 21 A 89 BC, di tipo approvato, e relativa cartellonistica di sicurezza (vietato fumare, vietato usare fiamme libere).

**Distributori di carburante**

Attuare le norme tecniche riportate nel DM Interno 19 marzo 1990, che regola l'installazione e l'utilizzo di contenitori-distributori mobili ad uso privato per liquidi di categoria C (gasolio) esclusivamente destinati al rifornimento di macchine ed auto all'interno di cantieri stradali, ferroviari ed edili.

In particolare il contenitore distributore deve avere un'area di contorno, avente una profondità di 3 m., completamente sgombra e priva di vegetazione. Stessa distanza deve essere mantenuta dalla recinzione di cantiere e da altri fabbricati.

Devono comunque essere osservati i divieti e le limitazioni previsti dal DM 31 luglio 1934.

In prossimità dell'impianto devono essere installati almeno 3 estintori portatili di tipo approvato per classi di fuoco A-B-C con capacità estinguente non inferiore a 39A 144B C.

**Deposito di legname**

Il legname, soprattutto i residui di lavorazione, costituisce una delle più frequenti cause d'incendio nei cantieri.

I depositi di legname possono essere stipati anche all'interno di fabbricati non isolati da altri, ma in strutture di resistenza al fuoco idonea al carico d'incendio che si costituisce con il deposito, dotate di aerazione permanente verso l'esterno.

In prossimità del deposito deve essere mantenuto almeno un estintore portatile, di tipo approvato per classi di fuoco A-B-C, con capacità estinguente non inferiore a 21A e 89 B C e relativa cartellonistica di sicurezza (vietato fumare, vietato usare fiamme libere).

**Gruppo elettrogeno**

L'ubicazione del gruppo elettrogeno può avvenire all'aperto oppure in locale anche non isolato da altri, nel rispetto delle norme riportate nella Circolare del Ministero dell'Interno n. 31 del 31 luglio 1978.

I mezzi estinguenti, da porre presso l'accesso al deposito del combustibile del gruppo elettrogeno, possono essere costituiti da almeno un estintore a CO<sub>2</sub> o a polvere (di tipo approvato) con capacità estinguente non inferiore a 21 A 89 B C.

Si dovrà procedere all'ottenimento del certificato di prevenzione incendi nei casi elencati nella tabella seguente (sintesi, non esaustiva, della tabella allegata al DM 16 febbraio 1982 applicabile ai cantieri temporanei o mobili).

p.to attività/deposito

- 3 Depositi di gas combustibili in bombole compressi di capacità da 0,75-2 mc
- 3 Depositi di gas combustibili in bombole disciolti o liquefatti da 75 a 500 kg
  - Deposito gasolio fuori terra di quantità non superiore a 500 kg
- 4 Deposito GPL in bombole di quantità non superiore a 5 mc
- 5 Deposito di ossigeno di quantità superiore a 2 mc
- 8 Officine e laboratori con saldatura e taglio metalli con gas con oltre 5 addetti
- 15 Deposito di bitume di quantità superiore da 0,5 a 25 mc
- 18 Distributore di carburante per autotrazione (benzina, gasolio, micela)
- 20 Deposito vernici, solventi, collanti di quantità superiore a 500 kg
- 24 Detenzione di esplosivi
- 46 Deposito di legname di quantità superiore a 5 tonnellate
- 64 Gruppo elettrogeno di potenza complessiva superiore a 25 kw

### Misure Preventive e Protettive generali:

- 1) Servizi sanitari: contenuto pacchetto di medicazione;

*Prescrizioni Organizzative:*

**Contenuto del pacchetto di medicazione.** Il pacchetto di medicazione, deve contenere almeno: **1)** due paia di guanti sterili monouso; **2)** un flacone di soluzione cutanea di iodopovidone al 10% di iodio da 125 ml ; **3)** un flacone di soluzione fisiologica (sodio cloruro 0,9%) da 250 ml; **4)** una compressa di garza sterile 18 x 40 in busta singola; **5)** tre compresse di garza sterile 10 x 10 in buste singole; **6)** una pinzetta da medicazione sterile monouso; **7)** una confezione di cotone idrofilo; **8)** una confezione di cerotti di varie misure pronti all'uso; **9)** un rotolo di cerotto alto 2,5 cm; **10)** un rotolo di benda orlata alta 10 cm; **11)** un paio di forbici; **12)** un laccio emostatico; **13)** una confezione di ghiaccio pronto uso; **14)** un sacchetto monouso per la raccolta di rifiuti sanitari; **15)** istruzioni sul modo di usare i presidi suddetti e di prestare i primi soccorsi in attesa del servizio di emergenza.

- 2) Servizi sanitari: contenuto cassetta di pronto soccorso;

*Prescrizioni Organizzative:*

**Contenuto cassetta di pronto soccorso.** La cassetta di pronto soccorso, deve contenere almeno: **1)** cinque paia di guanti sterili monouso; **2)** una visiera paraschizzi; **3)** un flacone di soluzione cutanea di iodopovidone al 10% di iodio da 1 litro; **4)** tre flaconi di soluzione fisiologica (sodio cloruro 0,9%) da 500 ml; **5)** dieci compresse di garza sterile 10 x 10 in buste singole; **6)** due compresse di garza sterile 18 x 40 in buste singole; **7)** due teli sterili monouso; **8)** due pinzette da medicazione sterile monouso; **9)** una confezione di rete elastica di misura media; **10)** una confezione di cotone idrofilo; **11)** due confezioni di cerotti di varie misure pronti all'uso; **12)** due rotoli di cerotto alto 2,5 cm; **13)** un paio di forbici; **14)** tre lacci emostatici; **15)** due confezioni di ghiaccio pronto uso; **16)** due sacchetti monouso per la raccolta di rifiuti sanitari; **17)** un termometro; **18)** un apparecchio per la misurazione della pressione arteriosa.

## Servizi di gestione delle emergenze









### Misure Preventive e Protettive generali:

- 1) Servizi di gestione delle emergenze: misure organizzative;

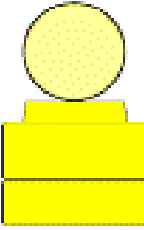



*Prescrizioni Organizzative:*

**Servizi di gestione delle emergenze.** Il datore di lavoro dell'impresa appaltatrice deve: **1)** organizzare i necessari rapporti con i servizi pubblici competenti in materia di primo soccorso, salvataggio, lotta antincendio e gestione dell'emergenza; **2)** designare preventivamente i lavoratori incaricati alla gestione delle emergenze; **3)** informare tutti i lavoratori che possono essere esposti a un pericolo grave e immediato circa le misure predisposte e i comportamenti da adottare; **4)** programmare gli interventi, prendere i provvedimenti e dare istruzioni affinché i lavoratori, in caso di pericolo grave e immediato che non può essere evitato, possano cessare la loro attività, o mettersi al sicuro, abbandonando immediatamente il luogo di lavoro; **5)** adottare i provvedimenti necessari affinché qualsiasi lavoratore, in caso di pericolo grave ed immediato per la propria sicurezza o per quella di altre persone e nell'impossibilità di contattare il competente superiore gerarchico, possa prendere le misure adeguate per evitare le conseguenze di tale pericolo, tenendo conto delle sue conoscenze e dei mezzi tecnici disponibili; **6)** garantire la presenza di mezzi di estinzione idonei alla classe di incendio ed al livello di rischio presenti sul luogo di lavoro, tenendo anche conto delle particolari condizioni in cui possono essere usati

# SEGNALETICA GENERALE PREVISTA NEL CANTIERE

	Lavori
	Passaggio obbligatorio a sinistra
	Passaggio obbligatorio a destra
	Dispositivo luminoso a luce gialla
 <p><b>IMPIANTI ELETTRICI SOTTO TENSIONE</b></p>  <p><b>E' VIETATO:</b></p> <ul style="list-style-type: none"> <li>· Eseguire lavori su impianti sotto tensione</li> <li>· Toccare gli impianti se non si è autorizzati</li> <li>· Togliere i ripari e le custodie di sicurezza prima di aver tolto la tensione</li> </ul>  <p><b>E' OBBLIGATORIO:</b></p> <ul style="list-style-type: none"> <li>* Aprire gli interruttori di alimentazione del circuito prima di effettuare interventi</li> <li>* Assicurarsi del collegamento a terra prima di lavorare</li> <li>* Tenersi ben isolati da terra con mani e piedi asciutti o usando pedane e guanti isolati</li> <li>* Tenere lontano dagli impianti materiali estranei</li> </ul>	Impianti elettrici sotto tensione
	Uscita autoveicoli
 <p><b>È OBBLIGATORIO USARE I MEZZI DI PROTEZIONE PERSONALE IN DOTAZIONE A CIASCUNO</b></p>	Obbligo uso mezzi di protezione personale in dotazione a ciascuno

	<p>Segnali di obbligo, di divieto e di pericolo.</p>
<p>ATTENZIONE PERICOLO </p> <p><b>È VIETATO USARE FIAMME LIBERE E APPARECCHI AD INCANDESCENZA SENZA PROTEZIONI</b></p>	<p>Vietato usare fiamme e apparecchi ad incandescenza senza protezioni</p>
<p><b>VIETATO L'ACCESSO AI NON ADDETTI AI LAVORI</b></p>	<p>Vietato l'accesso ai non addetti ai lavori</p>
	<p>Materiale irritante e nocivo.</p>
	<p>Pericolo generico.</p>
	<p>Carichi sospesi.</p>

	<p>Pericolo elettricità.</p>
	<p>Pericolo rischio biologico.</p>
	<p>Estintore.</p>
<p>DPI / Prescrizioni anti Covid-19</p> <div data-bbox="512 875 826 1339" style="border: 1px solid black; padding: 10px; margin: 20px auto; width: fit-content;">  <ul style="list-style-type: none"> <li><b>INDOSSARE LA MASCHERINA</b></li> <li>LAVARSI FREQUENTEMENTE LE MANI</li> <li>MANTENERE LA DISTANZA DI ALMENO 1-2 METRI</li> <li>STARNUTIRE E TOSSIRE NEL GOMITO</li> <li><b>NON TOCCARSI LA FACCIA</b></li> </ul> </div>	

# LAVORAZIONI e loro INTERFERENZE

## Individuazione, analisi e valutazione dei rischi concreti

(punto 2.1.2, lettera c, Allegato XV del D.Lgs. 81/2008 e s.m.i.)

## Scelte progettuali ed organizzative, procedure, misure preventive e protettive

(punto 2.1.2, lettera d, punto 3, Allegato XV del D.Lgs. 81/2008 e s.m.i.)

### ALLESTIMENTO CANTIERE

#### La Lavorazione è suddivisa nelle seguenti Fasi:

Preparazione delle aree di cantiere

Realizzazione della recinzione e degli accessi al cantiere

Realizzazione della viabilità di cantiere

Apprestamenti del cantiere

Allestimento di depositi, zone per lo stoccaggio dei materiali e per gli impianti fissi

Impianti di servizio del cantiere

Realizzazione di impianto elettrico del cantiere

Realizzazione di impianto di messa a terra del cantiere

### Preparazione delle aree di cantiere

#### Realizzazione della recinzione e degli accessi al cantiere

Realizzazione della recinzione di cantiere, al fine di impedire l'accesso involontario dei non addetti ai lavori, e degli accessi al cantiere, per mezzi e lavoratori.

#### Macchine utilizzate:

1) Autocarro.

#### Rischi generati dall'uso delle macchine:

Cesoamenti, stritolamenti; Getti, schizzi; Inalazione polveri, fibre; Rumore; Incendi, esplosioni; Investimento, ribaltamento; Urti, colpi, impatti, compressioni; Vibrazioni.

#### Lavoratori impegnati:

1) Addetto alla realizzazione della recinzione e degli accessi al cantiere;

#### Misure Preventive e Protettive, aggiuntive a quelle riportate nell'apposito successivo capitolo:

a) DPI: addetto alla realizzazione della recinzione e degli accessi al cantiere;

*Prescrizioni Organizzative:*

Devono essere forniti: a) casco; b) occhiali protettivi; c) guanti; d) calzature di sicurezza; e) indumenti protettivi.

*Riferimenti Normativi:*

D.Lgs. 9 aprile 2008 n. 81, Art. 75.

#### Rischi a cui è esposto il lavoratore:

a) M.M.C. (sollevamento e trasporto);

#### Attrezzi utilizzati dal lavoratore:

a) Attrezzi manuali;

b) Scala semplice;

c) Sega circolare;

d) Smerigliatrice angolare (flessibile);

e) Trapano elettrico;

#### Rischi generati dall'uso degli attrezzi:

Punture, tagli, abrasioni; Urti, colpi, impatti, compressioni; Caduta dall'alto; Movimentazione manuale dei carichi; Elettrocuzione; Inalazione polveri, fibre; Rumore; Scivolamenti, cadute a livello; Vibrazioni.

### Realizzazione della viabilità di cantiere

Realizzazione della viabilità di cantiere destinata a persone e veicoli e posa in opera di appropriata segnaletica.



**Macchine utilizzate:**

- 1) Autocarro.

**Rischi generati dall'uso delle macchine:**

Cesoiamenti, stritolamenti; Getti, schizzi; Inalazione polveri, fibre; Rumore; Incendi, esplosioni; Investimento, ribaltamento; Urti, colpi, impatti, compressioni; Vibrazioni.

**Lavoratori impegnati:**

- 1) Addetto alla realizzazione della viabilità di cantiere;

**Misure Preventive e Protettive, aggiuntive a quelle riportate nell'apposito successivo capitolo:**

- a) DPI: addetto alla realizzazione della viabilità di cantiere;

*Prescrizioni Organizzative:*

Devono essere forniti: a) casco; b) otoprotettori; c) maschera antipolvere; d) guanti; e) calzature di sicurezza; f) indumenti protettivi; g) indumenti ad alta visibilità.

*Riferimenti Normativi:*

D.Lgs. 9 aprile 2008 n. 81, Art. 75.

**Rischi a cui è esposto il lavoratore:**

- a) Investimento, ribaltamento;
- b) M.M.C. (sollevamento e trasporto);

**Attrezzi utilizzati dal lavoratore:**

- a) Attrezzi manuali;

**Rischi generati dall'uso degli attrezzi:**

Punture, tagli, abrasioni; Urti, colpi, impatti, compressioni.

## Apprestamenti del cantiere

## Allestimento di depositi, zone per lo stoccaggio dei materiali e per gli impianti fissi

Allestimento di depositi per materiali e attrezzature, zone scoperte per lo stoccaggio dei materiali e zone per l'installazione di impianti fissi di cantiere.

**Macchine utilizzate:**

- 1) Autocarro con gru.

**Rischi generati dall'uso delle macchine:**

Cesoiamenti, stritolamenti; Elettrocuzione; Getti, schizzi; Incendi, esplosioni; Investimento, ribaltamento; Punture, tagli, abrasioni; Rumore; Urti, colpi, impatti, compressioni; Vibrazioni.

**Lavoratori impegnati:**

- 1) Addetto all'allestimento di depositi, zone per lo stoccaggio dei materiali e per gli impianti fissi;

**Misure Preventive e Protettive, aggiuntive a quelle riportate nell'apposito successivo capitolo:**

- a) DPI: addetto all'allestimento di depositi, zone per lo stoccaggio dei materiali e per gli impianti fissi;

*Prescrizioni Organizzative:*

Devono essere forniti: a) casco; b) occhiali protettivi; c) guanti; d) calzature di sicurezza; e) indumenti protettivi.

*Riferimenti Normativi:*

D.Lgs. 9 aprile 2008 n. 81, Art. 75.

**Rischi a cui è esposto il lavoratore:**

- a) Caduta di materiale dall'alto o a livello;

**Attrezzi utilizzati dal lavoratore:**

- a) Attrezzi manuali;
- b) Scala semplice;
- c) Sega circolare;
- d) Smerigliatrice angolare (flessibile);
- e) Trapano elettrico;

**Rischi generati dall'uso degli attrezzi:**

Punture, tagli, abrasioni; Urti, colpi, impatti, compressioni; Caduta dall'alto; Movimentazione manuale dei carichi; Elettrocuzione; Inalazione polveri, fibre; Rumore; Scivolamenti, cadute a livello; Vibrazioni.

## Impianti di servizio del cantiere

## Realizzazione di impianto elettrico del cantiere

Realizzazione dell'impianto elettrico del cantiere mediante la posa in opera quadri, interruttori di protezione, cavi, prese e spine.

### Lavoratori impegnati:

- 1) Addetto alla realizzazione di impianto elettrico di cantiere;

**Misure Preventive e Protettive, aggiuntive a quelle riportate nell'apposito successivo capitolo:**

- a) DPI: addetto alla realizzazione di impianto elettrico di cantiere;

*Prescrizioni Organizzative:*

Devono essere forniti: **a)** casco; **b)** guanti; **c)** calzature di sicurezza; **d)** indumenti protettivi.

*Riferimenti Normativi:*

D.Lgs. 9 aprile 2008 n. 81, Art. 75.

### Rischi a cui è esposto il lavoratore:

- a) Elettrocuzione;

### Attrezzi utilizzati dal lavoratore:

- a) Attrezzi manuali;  
b) Ponteggio mobile o trabattello;  
c) Scala doppia;  
d) Scala semplice;  
e) Trapano elettrico;

### Rischi generati dall'uso degli attrezzi:

Punture, tagli, abrasioni; Urti, colpi, impatti, compressioni; Caduta dall'alto; Caduta di materiale dall'alto o a livello; Cesoiamenti, stritolamenti; Movimentazione manuale dei carichi; Elettrocuzione; Inalazione polveri, fibre; Rumore; Vibrazioni.

## Realizzazione di impianto di messa a terra del cantiere

Realizzazione dell'impianto di messa a terra del cantiere.

### Lavoratori impegnati:

- 1) Addetto alla realizzazione di impianto di messa a terra del cantiere;

**Misure Preventive e Protettive, aggiuntive a quelle riportate nell'apposito successivo capitolo:**

- a) DPI: addetto alla realizzazione di impianto di messa a terra del cantiere;

*Prescrizioni Organizzative:*

Devono essere forniti: **a)** casco; **b)** guanti; **c)** calzature di sicurezza; **d)** indumenti protettivi.

*Riferimenti Normativi:*

D.Lgs. 9 aprile 2008 n. 81, Art. 75.

### Rischi a cui è esposto il lavoratore:

- a) Elettrocuzione;

### Attrezzi utilizzati dal lavoratore:

- a) Attrezzi manuali;  
b) Avvitatore elettrico;  
c) Scala semplice;  
d) Scala doppia;

### Rischi generati dall'uso degli attrezzi:

Punture, tagli, abrasioni; Urti, colpi, impatti, compressioni; Elettrocuzione; Caduta dall'alto; Movimentazione manuale dei carichi; Cesoiamenti, stritolamenti.

## ASSISTENZE MURARIE TRACCE

### La Lavorazione è suddivisa nelle seguenti Fasi e Sottofasi:

Esecuzione di tracce eseguite con attrezzi meccanici

Rimozione di impianti

## Esecuzione di tracce eseguite con attrezzi meccanici

Esecuzione di tracce eseguita con scanalatrice e/o martello demolitore elettrico (apertura e chiusura al grezzo) per alloggiamento tubi in muratura di qualsiasi genere e l'accatastamento dei materiali.

### Lavoratori impegnati:

- 1) Addetto all'esecuzione di tracce eseguite con attrezzi meccanici;

#### Misure Preventive e Protettive, aggiuntive a quelle riportate nell'apposito successivo capitolo:

- a) DPI: addetto all'esecuzione di tracce eseguite con attrezzi meccanici;

#### *Prescrizioni Organizzative:*

Devono essere forniti: **a)** casco; **b)** otoprotettori; **c)** occhiali protettivi; **d)** maschera antipolvere; **e)** guanti; **f)** calzature di sicurezza; **g)** indumenti protettivi.

#### *Riferimenti Normativi:*

D.Lgs. 9 aprile 2008 n. 81, Art. 75.

### Rischi a cui è esposto il lavoratore:

- a) Chimico;
- b) M.M.C. (sollevamento e trasporto);
- c) Rumore;
- d) Vibrazioni;

### Attrezzi utilizzati dal lavoratore:

- a) Attrezzi manuali;
- b) Martello demolitore elettrico;
- c) Ponte su cavalletti;
- d) Scanalatrice per muri ed intonaci;

### Rischi generati dall'uso degli attrezzi:

Punture, tagli, abrasioni; Urti, colpi, impatti, compressioni; Elettrocuzione; Inalazione polveri, fibre; Rumore; Vibrazioni; Scivolamenti, cadute a livello.

## Rimozione di impianti

Rimozione di impianti. Durante la fase lavorativa si prevede il trasporto del materiale di risulta, la cernita e l'accatastamento dei materiali eventualmente recuperabili.

### Macchine utilizzate:

- 1) Autocarro.

#### Rischi generati dall'uso delle macchine:

Cesoiamenti, stritolamenti; Getti, schizzi; Inalazione polveri, fibre; Rumore; Incendi, esplosioni; Investimento, ribaltamento; Urti, colpi, impatti, compressioni; Vibrazioni.

### Lavoratori impegnati:

- 1) Addetto alla rimozione di impianti;

#### Misure Preventive e Protettive, aggiuntive a quelle riportate nell'apposito successivo capitolo:

- a) DPI: addetto alla rimozione di impianti;

#### *Prescrizioni Organizzative:*

Devono essere forniti: **a)** casco; **b)** otoprotettori; **c)** occhiali protettivi; **d)** maschera antipolvere; **e)** guanti; **f)** calzature di sicurezza; **g)** indumenti protettivi.

#### *Riferimenti Normativi:*

D.Lgs. 9 aprile 2008 n. 81, Art. 75.

### Rischi a cui è esposto il lavoratore:

- a) Rumore;
- b) Vibrazioni;

### Attrezzi utilizzati dal lavoratore:

- a) Argano a bandiera;
- b) Argano a cavalletto;
- c) Attrezzi manuali;
- d) Martello demolitore elettrico;
- e) Smerigliatrice angolare (flessibile);

### Rischi generati dall'uso degli attrezzi:

Caduta dall'alto; Caduta di materiale dall'alto o a livello; Elettrocuzione; Scivolamenti, cadute a livello; Urti, colpi, impatti, compressioni; Punture, tagli, abrasioni; Inalazione polveri, fibre; Rumore; Vibrazioni.

## IMPIANTO ELETTRICO COLLEGAMENTI

### La Lavorazione è suddivisa nelle seguenti Fasi e Sottofasi:

Realizzazione di impianto elettrico  
Realizzazione di impianto di messa a terra

## Realizzazione di impianto elettrico

Realizzazione di impianto elettrico mediante la posa di tubi corrugati protettivi, il posizionamento del quadro elettrico e delle cassette da incasso, l'infilaggio cavi, il collegamento apparecchi e il cablaggio del quadro elettrico e delle cassette di derivazione.

### Lavoratori impegnati:

1) Addetto alla realizzazione di impianto elettrico;

#### **Misure Preventive e Protettive, aggiuntive a quelle riportate nell'apposito successivo capitolo:**

a) DPI: addetto alla realizzazione di impianto elettrico;

#### *Prescrizioni Organizzative:*

Devono essere forniti: **a)** casco; **b)** otoprotettori; **c)** occhiali protettivi; **d)** guanti; **e)** calzature di sicurezza; **f)** indumenti protettivi.

#### *Riferimenti Normativi:*

D.Lgs. 9 aprile 2008 n. 81, Art. 75.

### Rischi a cui è esposto il lavoratore:

- a) Rumore;
- b) Vibrazioni;

### Attrezzi utilizzati dal lavoratore:

- a) Attrezzi manuali;
- b) Avvitatore elettrico;
- c) Scala doppia;
- d) Trapano elettrico;

### Rischi generati dall'uso degli attrezzi:

Punture, tagli, abrasioni; Urti, colpi, impatti, compressioni; Elettrocuzione; Caduta dall'alto; Cesoiamenti, stritolamenti; Movimentazione manuale dei carichi; Inalazione polveri, fibre; Rumore; Vibrazioni.

## Realizzazione di impianto di messa a terra

Realizzazione di impianto di messa a terra.

### Lavoratori impegnati:

1) Addetto alla realizzazione di impianto di messa a terra;

#### **Misure Preventive e Protettive, aggiuntive a quelle riportate nell'apposito successivo capitolo:**

a) DPI: addetto alla realizzazione di impianto di messa a terra;

#### *Prescrizioni Organizzative:*

Devono essere forniti: **a)** casco; **b)** otoprotettori; **c)** occhiali protettivi; **d)** guanti; **e)** calzature di sicurezza; **f)** indumenti protettivi.

#### *Riferimenti Normativi:*

D.Lgs. 9 aprile 2008 n. 81, Art. 75.

### Rischi a cui è esposto il lavoratore:

- a) Rumore;
- b) Vibrazioni;

### Attrezzi utilizzati dal lavoratore:

- a) Attrezzi manuali;
- b) Avvitatore elettrico;
- c) Scala doppia;
- d) Trapano elettrico;

### Rischi generati dall'uso degli attrezzi:

Punture, tagli, abrasioni; Urti, colpi, impatti, compressioni; Elettrocuzione; Caduta dall'alto; Cesoiamenti, stritolamenti; Movimentazione manuale dei carichi; Inalazione polveri, fibre; Rumore; Vibrazioni.

## Montaggio del ponteggio metallico fisso (sottofase)

Montaggio e trasformazione del ponteggio metallico fisso.

### Macchine utilizzate:

1) Autocarro.

**Rischi generati dall'uso delle macchine:**

Cesoiamenti, stritolamenti; Getti, schizzi; Inalazione polveri, fibre; Rumore; Incendi, esplosioni; Investimento, ribaltamento; Urti, colpi, impatti, compressioni; Vibrazioni.

**Lavoratori impegnati:**

- 1) Addetto al montaggio del ponteggio metallico fisso;

**Misure Preventive e Protettive, aggiuntive a quelle riportate nell'apposito successivo capitolo:**

- a) DPI: addetto al montaggio del ponteggio metallico fisso;

*Prescrizioni Organizzative:*

Devono essere forniti: **a)** casco; **b)** guanti; **c)** calzature di sicurezza; **d)** attrezzatura anticaduta.

*Riferimenti Normativi:*

D.Lgs. 9 aprile 2008 n. 81, Art. 75.

**Rischi a cui è esposto il lavoratore:**

- a) Caduta dall'alto;  
b) Rumore;  
c) M.M.C. (sollevamento e trasporto);

**Attrezzi utilizzati dal lavoratore:**

- a) Argano a bandiera;  
b) Attrezzi manuali;  
c) Scala semplice;  
d) Trapano elettrico;

**Rischi generati dall'uso degli attrezzi:**

Caduta dall'alto; Caduta di materiale dall'alto o a livello; Elettrocuzione; Scivolamenti, cadute a livello; Urti, colpi, impatti, compressioni; Punture, tagli, abrasioni; Movimentazione manuale dei carichi; Inalazione polveri, fibre; Rumore; Vibrazioni.

## CAVIDOTTI

**La Lavorazione è suddivisa nelle seguenti Fasi e Sottofasi:**

Posa di cavidotto

### Posa di cavidotto

Posa di cavidotto in scavo a sezione obbligata, precedentemente eseguito, previa sistemazione del letto di posa con attrezzi manuali e attrezzature meccaniche.

**Macchine utilizzate:**

- 1) Autocarro con gru.

**Rischi generati dall'uso delle macchine:**

Cesoiamenti, stritolamenti; Elettrocuzione; Getti, schizzi; Incendi, esplosioni; Investimento, ribaltamento; Punture, tagli, abrasioni; Rumore; Urti, colpi, impatti, compressioni; Vibrazioni.

**Lavoratori impegnati:**

- 1) Addetto alla posa di cavidotto;

**Misure Preventive e Protettive, aggiuntive a quelle riportate nell'apposito successivo capitolo:**

- a) DPI: addetto alla posa di cavidotto;

*Prescrizioni Organizzative:*

Devono essere forniti: **a)** casco; **b)** guanti; **c)** calzature di sicurezza; **d)** indumenti protettivi.

*Riferimenti Normativi:*

D.Lgs. 9 aprile 2008 n. 81, Art. 75.

**Rischi a cui è esposto il lavoratore:**

- a) Caduta dall'alto;  
b) Caduta di materiale dall'alto o a livello;

**Attrezzi utilizzati dal lavoratore:**

- a) Attrezzi manuali;  
b) Argano tiracavi idraulico;  
c) Andatoie e Passerelle;  
d) Scala semplice;

**Rischi generati dall'uso degli attrezzi:**

Punture, tagli, abrasioni; Urti, colpi, impatti, compressioni; Cesoiamenti, stritolamenti; Scivolamenti, cadute a livello; Caduta dall'alto; Caduta di materiale dall'alto o a livello; Movimentazione manuale dei carichi.

## IMPIANTI A FONTI RINNOVABILI

### La Lavorazione è suddivisa nelle seguenti Fasi:

Impianto solare termico e fotovoltaico  
Realizzazione di impianto solare fotovoltaico

## Impianto solare termico e fotovoltaico

### Realizzazione di impianto solare fotovoltaico

Realizzazione di impianto fotovoltaico completo di moduli fotovoltaici, inverter, quadri e linee, batterie di accumulo.

#### Lavoratori impegnati:

1) Addetto alla realizzazione di impianto solare fotovoltaico;

#### Misure Preventive e Protettive, aggiuntive a quelle riportate nell'apposito successivo capitolo:

a) DPI: addetto alla realizzazione di impianto solare fotovoltaico;

*Prescrizioni Organizzative:*

Devono essere forniti: **a)** casco; **b)** otoprotettori; **c)** occhiali protettivi; **d)** guanti; **e)** calzature di sicurezza; **f)** indumenti protettivi.

*Riferimenti Normativi:*

D.Lgs. 9 aprile 2008 n. 81, Art. 75.

#### Rischi a cui è esposto il lavoratore:

- a) Caduta dall'alto;
- b) Elettrocuzione;
- c) M.M.C. (sollevamento e trasporto);
- d) Rumore;
- e) Vibrazioni;

#### Attrezzi utilizzati dal lavoratore:

- a) Argano a bandiera;
- b) Attrezzi manuali;
- c) Trapano elettrico;
- d) Ponteggio metallico fisso;

#### Rischi generati dall'uso degli attrezzi:

Caduta dall'alto; Caduta di materiale dall'alto o a livello; Elettrocuzione; Scivolamenti, cadute a livello; Urti, colpi, impatti, compressioni; Punture, tagli, abrasioni; Inalazione polveri, fibre; Rumore; Vibrazioni.

## SMOBILIZZO CANTIERE

### La Lavorazione è suddivisa nelle seguenti Fasi e Sottofasi:

Smobilizzo del cantiere  
Pulizia generale dell'area di cantiere

## Smobilizzo del cantiere

Smobilizzo del cantiere realizzato attraverso lo smontaggio delle postazioni di lavoro fisse, di tutti gli impianti di cantiere, delle opere provvisorie e di protezione e della recinzione posta in opera all'insediamento del cantiere stesso.

#### Macchine utilizzate:

1) Autocarro con cestello.

#### Rischi generati dall'uso delle macchine:

Caduta dall'alto; Caduta di materiale dall'alto o a livello; Cesoiamenti, stritolamenti; Elettrocuzione; Incendi,

esplosioni; Investimento, ribaltamento; Rumore; Vibrazioni.

#### **Lavoratori impegnati:**

- 1) Addetto allo smobilizzo del cantiere;

#### **Misure Preventive e Protettive, aggiuntive a quelle riportate nell'apposito successivo capitolo:**

- a) DPI: addetto allo smobilizzo del cantiere;

*Prescrizioni Organizzative:*

Devono essere forniti: **a)** casco; **b)** occhiali protettivi; **c)** guanti; **d)** calzature di sicurezza; **e)** indumenti protettivi.

*Riferimenti Normativi:*

D.Lgs. 9 aprile 2008 n. 81, Art. 75.

#### **Rischi a cui è esposto il lavoratore:**

- a) Caduta di materiale dall'alto o a livello;

#### **Attrezzi utilizzati dal lavoratore:**

- a) Attrezzi manuali;  
b) Scala doppia;  
c) Scala semplice;  
d) Smerigliatrice angolare (flessibile);  
e) Trapano elettrico;

#### **Rischi generati dall'uso degli attrezzi:**

Punture, tagli, abrasioni; Urti, colpi, impatti, compressioni; Caduta dall'alto; Cesoiamenti, stritolamenti; Movimentazione manuale dei carichi; Elettrocuzione; Inalazione polveri, fibre; Rumore; Vibrazioni.

## **Pulizia generale dell'area di cantiere**

Pulizia generale dell'area di cantiere.

#### **Lavoratori impegnati:**

- 1) Addetto alla pulizia generale dell'area di cantiere;

#### **Misure Preventive e Protettive, aggiuntive a quelle riportate nell'apposito successivo capitolo:**

- a) DPI: addetto alla pulizia generale dell'area di cantiere;

*Prescrizioni Organizzative:*

Devono essere forniti: **a)** casco; **b)** occhiali protettivi; **c)** maschera con filtro specifico; **d)** guanti; **e)** calzature di sicurezza; **f)** indumenti protettivi; **g)** indumenti ad alta visibilità.

*Riferimenti Normativi:*

D.Lgs. 9 aprile 2008 n. 81, Art. 75.

#### **Rischi a cui è esposto il lavoratore:**

- a) Investimento, ribaltamento;

#### **Attrezzi utilizzati dal lavoratore:**

- a) Attrezzi manuali;

#### **Rischi generati dall'uso degli attrezzi:**

Punture, tagli, abrasioni; Urti, colpi, impatti, compressioni.













# RISCHI individuati nelle Lavorazioni e relative MISURE PREVENTIVE E PROTETTIVE.

rischi derivanti dalle lavorazioni e dall'uso di macchine ed attrezzi

## Elenco dei rischi:

- 1) Caduta dall'alto;
- 2) Caduta di materiale dall'alto o a livello;
- 3) Elettrocuzione;
- 4) Investimento, ribaltamento;
- 5) M.M.C. (sollevamento e trasporto);
- 6) Rumore;
- 7) Vibrazioni.

				
Caduta dall'alto	Caduta di materiale dall'alto o a livello		Elettrocuzione	Getti, schizzi
				
	Investimento, ribaltamento	M.M.C. (elevata frequenza)	M.M.C. (sollevamento e trasporto)	Punture, tagli, abrasioni
				
	Rumore	Scivolamenti, cadute a livello		Vibrazioni

## RISCHIO: "Caduta dall'alto"

### Descrizione del Rischio:

Lesioni a causa di cadute dall'alto per perdita di stabilità dell'equilibrio dei lavoratori, in assenza di adeguate misure di prevenzione, da un piano di lavoro ad un altro posto a quota inferiore.

### MISURE PREVENTIVE e PROTETTIVE:

a) **Nelle lavorazioni:** Posa di cavidotto;

*Prescrizioni Esecutive:*



**Accesso al fondo dello scavo.** L'accesso al fondo dello scavo deve avvenire tramite appositi percorsi (scale a mano, scale ricavate nel terreno, rampe di accesso, ecc.). Nel caso si utilizzino scale a mano, devono sporgere a sufficienza oltre il piano di accesso e devono essere fissate stabilmente per impedire slittamenti o sbandamenti.

**Accesso al fondo del pozzo di fondazione.** L'accesso nei pozzi di fondazione deve essere predisposto con rampe di scale, anche verticali, purché sfalsate tra loro ed intervallate da pianerottoli di riposo posti a distanza non superiore a 4 metri l'uno dall'altro.

**Parapetti di trattenuta.** Qualora si verificano situazioni che possono comportare la caduta da un piano di lavoro ad un altro posto a quota inferiore, di norma con dislivello maggiore di 2 metri, i lati liberi dello scavo o del rilevato devono essere protetti con appositi parapetti di

trattenuta.

**Passerelle pedonali o piastre veicolari.** Gli attraversamenti devono essere garantiti da passerelle pedonali o piastre veicolari provviste da ambo i lati di parapetti con tavole fermapiede.

**Segnalazione e delimitazione del fronte scavo.** La zona di avanzamento del fronte scavo deve essere chiaramente segnalata e delimitata e ne deve essere impedito l'accesso al personale non autorizzato.

**b) Nelle lavorazioni:** Realizzazione di impianto solare fotovoltaico;

*Prescrizioni Organizzative:*

**Resistenza della copertura.** Prima di procedere alla esecuzione di lavori su tetti, lucernari, coperture simili, deve essere accertato che questi abbiano resistenza sufficiente per sostenere il peso degli operai e dei materiali di impiego. Nel caso in cui sia dubbia tale resistenza, devono essere adottati i necessari apprestamenti atti a garantire la incolumità delle persone addette, disponendo a seconda dei casi, tavole sopra le orditure, sottopalchi e facendo uso di cinture di sicurezza.

*Prescrizioni Esecutive:*

**Attrezzatura anticaduta.** Il personale addetto a lavori in copertura, ogni qual volta non siano attuabili misure di prevenzione e protezione collettiva, dovrà utilizzare idonei sistemi di protezione anticaduta individuali. In particolare sono da prendere in considerazione specifici sistemi di sicurezza che consentono una maggior mobilità del lavoratore quali: avvolgitori/svolgitori automatici di fune di trattenuta, sistema a guida fissa e ancoraggio scorrevole, altri sistemi analoghi.

**Protezione perimetrale.** Prima dell'inizio dei lavori in copertura è necessario verificare la presenza o approntare una protezione perimetrale lungo tutto il contorno libero della superficie interessata.

## RISCHIO: "Caduta di materiale dall'alto o a livello"

### Descrizione del Rischio:

Lesioni causate dall'investimento di masse cadute dall'alto, durante le operazioni di trasporto di materiali o per caduta degli stessi da opere provvisoria, o a livello, a seguito di demolizioni mediante esplosivo o a spinta da parte di materiali frantumati proiettati a distanza.

### MISURE PREVENTIVE e PROTETTIVE:



**a) Nelle lavorazioni:** Allestimento di depositi, zone per lo stoccaggio dei materiali e per gli impianti fissi; Smobilizzo del cantiere;

*Prescrizioni Esecutive:*

**Imbracatura dei carichi.** Gli addetti all'imbracatura devono seguire le seguenti indicazioni: **a)** verificare che il carico sia stato imbracato correttamente; **b)** accompagnare inizialmente il carico fuori dalla zona di interferenza con attrezzature, ostacoli o materiali eventualmente presenti; **c)** allontanarsi dalla traiettoria del carico durante la fase di sollevamento; **d)** non sostare in attesa sotto la traiettoria del carico; **e)** avvicinarsi al carico in arrivo per pilotarlo fuori dalla zona di interferenza con eventuali ostacoli presenti; **f)** accertarsi della stabilità del carico prima di sganciarlo; **g)** accompagnare il gancio fuori dalla zona impegnata da attrezzature o materiali durante la manovra di richiamo.

**b) Nelle lavorazioni:** Posa di cavidotto;

*Prescrizioni Esecutive:*

**Parapetti arretrati.** I parapetti del ciglio superiore degli scavi devono risultare convenientemente arretrati e/o provvisti di tavola fermapiede anche al fine di evitare la caduta di materiali a ridosso dei posti di lavoro a fondo scavo.

## RISCHIO: "Elettrocuzione"

### Descrizione del Rischio:

Elettrocuzione per contatto diretto o indiretto con parti dell'impianto elettrico in tensione o folgorazione dovuta a caduta di fulmini in prossimità del lavoratore.

### MISURE PREVENTIVE e PROTETTIVE:

**a) Nelle lavorazioni:** Realizzazione di impianto elettrico del cantiere; Realizzazione di impianto di messa a terra del cantiere; Realizzazione di impianto solare fotovoltaico;

*Prescrizioni Organizzative:*

**Soggetti abilitati.** I lavori su impianti o apparecchiature elettriche devono essere effettuati solo da imprese singole o associate (elettricisti) abilitate che dovranno rilasciare, prima della messa in esercizio dell'impianto, la "dichiarazione di conformità".

*Riferimenti Normativi:*

D.Lgs. 9 aprile 2008 n. 81, Art. 82; D.M. 22 gennaio 2008 n.37.



## RISCHIO: "Investimento, ribaltamento"

### Descrizione del Rischio:

Lesioni causate dall'investimento ad opera di macchine operatrici o conseguenti al ribaltamento delle stesse.

### MISURE PREVENTIVE e PROTETTIVE:

a) **Nelle lavorazioni:** Realizzazione della viabilità di cantiere;

*Prescrizioni Esecutive:*

**Presenza di manodopera.** Nei lavori di scavo con mezzi meccanici non devono essere eseguiti altri lavori che comportano la presenza di manodopera nel campo di azione dell'escavatore.

*Riferimenti Normativi:*

D.Lgs. 9 aprile 2008 n. 81, Art. 118.

b) **Nelle lavorazioni:** Pulizia generale dell'area di cantiere;

*Prescrizioni Organizzative:*

**Precauzioni in presenza di traffico veicolare.** Nelle attività lavorative in presenza di traffico veicolare devono essere rispettate le seguenti precauzioni: **a)** le operazioni di installazione della segnaletica, così come le fasi di rimozione, sono precedute e supportate da addetti, muniti di bandierina arancio fluorescente, preposti a preavvisare all'utenza la presenza di uomini e veicoli sulla carreggiata; **b)** la composizione minima delle squadre deve essere determinata in funzione della tipologia di intervento, della categoria di strada, del sistema segnaletico da realizzare e dalle condizioni atmosferiche e di visibilità. La squadra dovrà essere composta in maggioranza da operatori che abbiano esperienza nel campo delle attività che prevedono interventi in presenza di traffico veicolare e che abbiano già completato il percorso formativo previsto dalla normativa vigente; **c)** in caso di nebbia, di precipitazioni nevose o, comunque, condizioni che possano limitare notevolmente la visibilità o le caratteristiche di aderenza della pavimentazione, non è consentito effettuare operazioni che comportino l'esposizione al traffico di operatori e di veicoli nonché l'installazione di cantieri stradali e relativa segnaletica di preavviso e di delimitazione. Nei casi in cui le condizioni negative dovessero sopraggiungere successivamente all'inizio delle attività, queste sono immediatamente sospese con conseguente rimozione di ogni e qualsiasi sbarramento di cantiere e della relativa segnaletica (sempre che lo smantellamento del cantiere e la rimozione della segnaletica non costituisca un pericolo più grave per i lavoratori e l'utenza stradale); **d)** la gestione operativa degli interventi, consistente nella guida e nel controllo dell'esecuzione delle operazioni, deve essere effettuata da un preposto adeguatamente formato. La gestione operativa può anche essere effettuata da un responsabile non presente nella zona di intervento tramite centro radio o sala operativa.

**Presegnalazione di inizio intervento.** In caso di presegnalazione di inizio intervento tramite sbandieramento devono essere rispettate le seguenti precauzioni: **a)** nella scelta del punto di inizio dell'attività di sbandieramento devono essere privilegiati i tratti in rettilineo e devono essere evitati stazionamenti in curva, immediatamente prima e dopo una galleria e all'interno di una galleria quando lo sbandieramento viene eseguito per presegnalare all'utenza la posa di segnaletica stradale; **b)** al fine di consentire un graduale rallentamento è opportuno che la segnalazione avvenga a debita distanza dalla zona dove inizia l'interferenza con il normale transito veicolare, comunque nel punto che assicura maggiore visibilità e maggiori possibilità di fuga in caso di pericolo; **c)** nel caso le attività si protraggano nel tempo, per evitare pericolosi abbassamenti del livello di attenzione, gli sbandieratori devono essere avvicendati nei compiti da altri operatori; **d)** tutte le volte che non è possibile la gestione degli interventi a vista, gli operatori impegnati nelle operazioni di sbandieramento si tengono in contatto, tra di loro o con il preposto, mediante l'utilizzo di idonei sistemi di comunicazione di cui devono essere dotati; **e)** in presenza di particolari caratteristiche planimetriche della tratta interessata (ad esempio, gallerie, serie di curve, svincoli, ecc.), lo sbandieramento può comprendere anche più di un operatore.

**Regolamentazione del traffico.** Per la regolamentazione del senso unico alternato, quando non sono utilizzati sistemi semaforici temporizzati, i movieri devono rispettare le seguenti precauzioni: **a)** i movieri si devono posizionare in posizione anticipata rispetto al raccordo obliquo ed in particolare, per le strade tipo "C" ed "F" extraurbane, dopo il segnale di "strettoia", avendo costantemente cura di esporsi il meno possibile al traffico veicolare; **b)** nel caso in cui queste attività si protraggano nel tempo, per evitare pericolosi abbassamenti del livello di attenzione, i movieri devono essere avvicendati nei compiti da altri operatori; **c)** tutte le volte che non è possibile la gestione degli interventi a vista, gli operatori impegnati come movieri si tengono in contatto tra di loro o con il preposto, mediante l'utilizzo di idonei sistemi di comunicazione di cui devono essere dotati; **d)** le fermate dei veicoli in transito con movieri, sono comunque effettuate adottando le dovute cautele per evitare i rischi conseguenti al formarsi di code.

*Prescrizioni Esecutive:*

**Istruzioni per gli addetti.** Per l'esecuzione in sicurezza delle attività di sbandieramento gli operatori devono: **a)** scendere dal veicolo dal lato non esposto al traffico veicolare; **b)** iniziare subito la segnalazione di sbandieramento facendo oscillare lentamente la bandiera orizzontalmente, posizionata all'altezza della cintola, senza movimenti improvvisi, con cadenza regolare, stando sempre rivolti verso il traffico, in modo da permettere all'utente in transito di percepire l'attività in corso ed effettuare una regolare e non improvvisa manovra di rallentamento; **c)** camminare sulla banchina o sulla corsia di emergenza fino a portarsi in posizione sufficientemente anticipata rispetto al punto di intervento in modo da consentire agli utenti un ottimale rallentamento; **d)** segnalare con lo sbandieramento fino a che non siano cessate le esigenze di presegnalazione; **e)** la presegnalazione deve durare il minor tempo possibile ed i lavoratori che la eseguono si devono portare, appena possibile, a valle della segnaletica installata o comunque al di fuori di zone direttamente esposte al traffico veicolare; **f)** utilizzare dispositivi luminosi o analoghi dispositivi se l'attività viene svolta in ore notturne.

*Riferimenti Normativi:*

D.I. 4 marzo 2013, Allegato I; D.I. 4 marzo 2013, Allegato II.

## RISCHIO: M.M.C. (sollevamento e trasporto)

### Descrizione del Rischio:

Lesioni relative all'apparato scheletrico e/o muscolare durante la movimentazione manuale dei carichi con operazioni di trasporto o sostegno comprese le azioni di sollevare e deporre i carichi. Per tutti i dettagli inerenti l'analisi del rischio (schede di valutazione, ecc) si rimanda al documento di valutazione specifico.

### MISURE PREVENTIVE e PROTETTIVE:



**a) Nelle lavorazioni:** Realizzazione della recinzione e degli accessi al cantiere; Realizzazione della viabilità di cantiere; Esecuzione di tracce eseguite con attrezzi meccanici; Realizzazione di impianto solare fotovoltaico;

*Misure tecniche e organizzative:*

**Organizzazione del lavoro.** Le attività lavorative devono essere organizzate tenuto conto delle seguenti indicazioni: **a)** l'ambiente di lavoro (temperatura, umidità e ventilazione) deve presentare condizioni microclimatiche adeguate; **b)** gli spazi dedicati alla movimentazione devono essere adeguati; **c)** il sollevamento dei carichi deve essere eseguito sempre con due mani e da una sola persona; **d)** il carico da sollevare non deve essere estremamente freddo, caldo o contaminato; **e)** le altre attività di movimentazione manuale devono essere minimali; **f)** deve esserci adeguata frizione tra piedi e pavimento; **g)** i gesti di sollevamento devono essere eseguiti in modo non brusco.

## RISCHIO: M.M.C. (elevata frequenza)

### Descrizione del Rischio:

Lesioni relative all'apparato scheletrico e/o muscolare durante la movimentazione manuale dei carichi mediante movimenti ripetitivi ad elevata frequenza degli arti superiori (mani, polsi, braccia, spalle). Per tutti i dettagli inerenti l'analisi del rischio (schede di valutazione, ecc) si rimanda al documento di valutazione specifico.

### MISURE PREVENTIVE e PROTETTIVE:



**a) Nelle lavorazioni:** Formazione intonaci rasanti esterni tradizionali su cappotto; Tinteggiatura o intonachino di finitura di superfici esterne con vernici ecocompatibili; Esecuzione di tracce eseguite a mano; Posa di pavimenti per esterni in ceramica; Formazione intonaci esterni tradizionali; Tinteggiatura di superfici esterne;

*Misure tecniche e organizzative:*

**Organizzazione del lavoro.** Le attività lavorative devono essere organizzate tenuto conto delle seguenti indicazioni: i compiti dovranno essere tali da evitare prolungate sequenze di movimenti ripetitivi degli arti superiori (spalle, braccia, polsi e mani).

## RISCHIO: Rumore

### Descrizione del Rischio:

Danni all'apparato uditivo causati da prolungata esposizione al rumore. Per tutti i dettagli inerenti l'analisi del rischio (schede di valutazione, ecc) si rimanda al documento di valutazione specifico.

### MISURE PREVENTIVE e PROTETTIVE:

**a) Nelle lavorazioni:** Esecuzione di tracce eseguite con attrezzi meccanici; Rimozione di impianti; Realizzazione di impianto elettrico; Realizzazione di impianto di messa a terra; Realizzazione di impianto solare fotovoltaico;

**Fascia di appartenenza.** Il livello di esposizione è "Maggiore dei valori superiori di azione: 85 dB(A) e 137 dB(C)".

*Misure tecniche e organizzative:*

**Organizzazione del lavoro.** Le attività lavorative devono essere organizzate tenuto conto delle seguenti indicazioni: **a)** scelta di attrezzature di lavoro adeguate, tenuto conto del lavoro da svolgere, che emettano il minor rumore possibile; **b)** adozione di metodi di lavoro che implicano una minore esposizione al rumore; **c)** riduzione del rumore mediante una migliore organizzazione del lavoro attraverso la limitazione della durata e dell'intensità dell'esposizione e l'adozione di orari di lavoro appropriati, con sufficienti periodi di riposo; **d)** adozione di opportuni programmi di manutenzione delle attrezzature e macchine di lavoro, del

luogo di lavoro e dei sistemi sul posto di lavoro; **e)** progettazione della struttura dei luoghi e dei posti di lavoro al fine di ridurre l'esposizione al rumore dei lavoratori; **f)** adozione di misure tecniche per il contenimento del rumore trasmesso per via aerea, quali schermature, involucri o rivestimenti realizzati con materiali fonoassorbenti; **g)** adozione di misure tecniche per il contenimento del rumore strutturale, quali sistemi di smorzamento o di isolamento; **h)** locali di riposo messi a disposizione dei lavoratori con rumorosità ridotta a un livello compatibile con il loro scopo e le loro condizioni di utilizzo.

*Dispositivi di protezione individuale:*

Devono essere forniti: **a)** otoprotettori.

**b) Nelle macchine:** Autocarro; Autocarro con gru; Autocarro con cestello;

**Fascia di appartenenza.** Il livello di esposizione è "Minore dei valori inferiori di azione: 80 dB(A) e 135 dB(C)".

*Misure tecniche e organizzative:*

**Organizzazione del lavoro.** Le attività lavorative devono essere organizzate tenuto conto delle seguenti indicazioni: **a)** scelta di attrezzature di lavoro adeguate, tenuto conto del lavoro da svolgere, che emettano il minor rumore possibile; **b)** adozione di metodi di lavoro che implicano una minore esposizione al rumore; **c)** riduzione del rumore mediante una migliore organizzazione del lavoro attraverso la limitazione della durata e dell'intensità dell'esposizione e l'adozione di orari di lavoro appropriati, con sufficienti periodi di riposo; **d)** adozione di opportuni programmi di manutenzione delle attrezzature e macchine di lavoro, del luogo di lavoro e dei sistemi sul posto di lavoro; **e)** progettazione della struttura dei luoghi e dei posti di lavoro al fine di ridurre l'esposizione al rumore dei lavoratori; **f)** adozione di misure tecniche per il contenimento del rumore trasmesso per via aerea, quali schermature, involucri o rivestimenti realizzati con materiali fonoassorbenti; **g)** adozione di misure tecniche per il contenimento del rumore strutturale, quali sistemi di smorzamento o di isolamento; **h)** locali di riposo messi a disposizione dei lavoratori con rumorosità ridotta a un livello compatibile con il loro scopo e le loro condizioni di utilizzo.

## RISCHIO: "Scivolamenti, cadute a livello"

### Descrizione del Rischio:

Lesioni a causa di scivolamenti e cadute sul piano di lavoro, provocati da presenza di grasso o sporco sui punti di appiglio e/o da cattive condizioni del posto di lavoro o della viabilità pedonale e/o dalla cattiva luminosità degli ambienti di lavoro.

### MISURE PREVENTIVE e PROTETTIVE:

**a) Nelle lavorazioni:** Montaggio di ringhiera in acciaio;

*Prescrizioni Esecutive:*

**Postazioni di lavoro.** L'area circostante il posto di lavoro dovrà essere sempre mantenuta in condizioni di ordine e pulizia ad evitare ogni rischio di inciampi o cadute.

**Percorsi pedonali.** I percorsi pedonali devono essere sempre mantenuti sgombri da attrezzature, materiali, macerie, ecc.

**Ostacoli fissi.** Gli ostacoli fissi devono essere convenientemente segnalati o protetti



## RISCHIO: Vibrazioni

### Descrizione del Rischio:

Danni all'apparato scheletrico e muscolare causate dalle vibrazioni trasmesse al lavoratore da macchine o attrezzature. Per tutti i dettagli inerenti l'analisi del rischio (schede di valutazione, ecc) si rimanda al documento di valutazione specifico.

### MISURE PREVENTIVE e PROTETTIVE:

**a) Nelle lavorazioni:** Esecuzione di tracce eseguite con attrezzi meccanici; Rimozione di impianti; Realizzazione di impianto elettrico; Realizzazione di impianto di messa a terra; Realizzazione di impianto solare fotovoltaico;

**Fascia di appartenenza.** Mano-Braccio (HAV): "Compreso tra 2,5 e 5,0 m/s<sup>2</sup>"; Corpo Intero (WBV): "Non presente".

*Misure tecniche e organizzative:*

**Misure generali.** I rischi, derivanti dall'esposizione dei lavoratori a vibrazioni, devono essere eliminati alla fonte o ridotti al minimo.

*Dispositivi di protezione individuale:*

Devono essere forniti: **a)** indumenti protettivi; **b)** guanti antivibrazione; **c)** maniglie antivibrazione.

**b) Nelle macchine:** Autocarro; Autocarro con gru; Autocarro con cestello;

**Fascia di appartenenza.** Mano-Braccio (HAV): "Non presente"; Corpo Intero (WBV): "Inferiore a 0,5 m/s<sup>2</sup>".

*Misure tecniche e organizzative:*

**Misure generali.** I rischi, derivanti dall'esposizione dei lavoratori a vibrazioni, devono essere eliminati alla fonte o ridotti al minimo.

# ATTREZZATURE utilizzate nelle Lavorazioni

## Elenco degli attrezzi:

- 1) Andatoie e Passerelle;
- 2) Attrezzi manuali;
- 3) Avvitatore elettrico;
- 4) Ponte su cavalletti;
- 5) Ponteggio metallico fisso;
- 6) Ponteggio mobile o trabattello;
- 7) Scala doppia;
- 8) Scala semplice;
- 9) Scanalatrice per muri ed intonaci;
- 10) Smerigliatrice angolare (flessibile);
- 11) Trapano elettrico.

## Andatoie e Passerelle

Le andatoie e le passerelle sono opere provvisorie predisposte per consentire il collegamento di posti di lavoro collocati a quote differenti o separati da vuoti, come nel caso di scavi in trincea o ponteggi.

### Rischi generati dall'uso dell'Attrezzo:

- 1) Caduta dall'alto;
- 2) Caduta di materiale dall'alto o a livello;

### Misure Preventive e Protettive relative all'Attrezzo:

- 1) Andatoie e Passerelle: misure preventive e protettive;

*Prescrizioni Esecutive:*

**Istruzioni per gli addetti:** 1) verificare la stabilità e la completezza delle passerelle o andatoie, con particolare riguardo alle tavole che compongono il piano di calpestio ed ai parapetti; 2) verificare la completezza e l'efficacia della protezione verso il vuoto (parapetto con arresto al piede); 3) non sovraccaricare passerelle o andatoie con carichi eccessivi; 4) verificare di non dover movimentare manualmente carichi superiori a quelli consentiti; 5) segnalare al responsabile del cantiere eventuali non rispondenze a quanto indicato.

*Riferimenti Normativi:*

D.Lgs. 9 aprile 2008 n. 81, Art. 70; D.Lgs. 9 aprile 2008 n. 81, Art. 130; D.Lgs. 9 aprile 2008 n. 81, Allegato 5; D.Lgs. 9 aprile 2008 n. 81, Allegato 6.

- 2) DPI: utilizzatore andatoie e passerelle;

*Prescrizioni Organizzative:*

Devono essere forniti: a) guanti; b) calzature di sicurezza; c) indumenti protettivi.

*Riferimenti Normativi:*

D.Lgs. 9 aprile 2008 n. 81, Art. 75.

## Attrezzi manuali

Gli attrezzi manuali, presenti in tutte le fasi lavorative, sono sostanzialmente costituiti da una parte destinata all'impugnatura ed un'altra, variamente conformata, alla specifica funzione svolta.

### Rischi generati dall'uso dell'Attrezzo:

- 1) Punture, tagli, abrasioni;
- 2) Urti, colpi, impatti, compressioni;

### Misure Preventive e Protettive relative all'Attrezzo:

- 1) Attrezzi manuali: misure preventive e protettive;

*Prescrizioni Esecutive:*

**Prima dell'uso:** 1) controllare che l'utensile non sia deteriorato; 2) sostituire i manici che presentino incrinature o scheggiature; 3) verificare il corretto fissaggio del manico; 4) selezionare il tipo di utensile adeguato all'impiego; 5) per punte e scalpelli utilizzare idonei paracolpi ed eliminare le sbavature dalle impugnature.

**Durante l'uso:** 1) impugnare saldamente l'utensile; 2) assumere una posizione corretta e stabile; 3) distanziare adeguatamente gli altri lavoratori; 4) non utilizzare in maniera impropria l'utensile; 5) non abbandonare gli utensili nei passaggi ed assicurarli da una eventuale caduta dall'alto; 6) utilizzare adeguati contenitori per riporre gli utensili di piccola taglia.

**Dopo l'uso:** 1) pulire accuratamente l'utensile; 2) riporre correttamente gli utensili; 3) controllare lo stato d'uso dell'utensile.

*Riferimenti Normativi:*





D.Lgs. 9 aprile 2008 n. 81, Art. 70; D.Lgs. 9 aprile 2008 n. 81, Allegato 5; D.Lgs. 9 aprile 2008 n. 81, Allegato 6.

- 2) DPI: utilizzatore attrezzi manuali;

*Prescrizioni Organizzative:*

Devono essere forniti: **a)** casco; **b)** occhiali protettivi; **c)** guanti; **d)** calzature di sicurezza.

*Riferimenti Normativi:*

D.Lgs. 9 aprile 2008 n. 81, Art. 75.

## Avvitatore elettrico

L'avvitatore elettrico è un utensile elettrico di uso comune nel cantiere edile.

### Rischi generati dall'uso dell'Attrezzo:

- 1) Elettrocuzione;
- 2) Urti, colpi, impatti, compressioni;



### Misure Preventive e Protettive relative all'Attrezzo:

- 1) Avvitatore elettrico: misure preventive e protettive;

*Prescrizioni Esecutive:*

**Prima dell'uso:** 1) utilizzare solo utensili a doppio isolamento (220 V), o utensili alimentati a bassissima tensione di sicurezza (50 V), comunque non collegati elettricamente a terra; 2) controllare l'integrità dei cavi e della spina d'alimentazione; 3) verificare la funzionalità dell'utensile; 4) verificare che l'utensile sia di conformazione adatta.

**Durante l'uso:** 1) non intralciare i passaggi con il cavo di alimentazione; 2) interrompere l'alimentazione elettrica nelle pause di lavoro; 3) segnalare eventuali malfunzionamenti.

**Dopo l'uso:** 1) scollegare elettricamente l'utensile.

*Riferimenti Normativi:*

D.Lgs. 9 aprile 2008 n. 81, Art. 70; D.Lgs. 9 aprile 2008 n. 81, Art. 80; D.Lgs. 9 aprile 2008 n. 81, Allegato 5; D.Lgs. 9 aprile 2008 n. 81, Allegato 6.

- 2) DPI: utilizzatore avvitatore elettrico;

*Prescrizioni Organizzative:*

Devono essere forniti: **a)** guanti; **b)** calzature di sicurezza.

*Riferimenti Normativi:*

D.Lgs. 9 aprile 2008 n. 81, Art. 75.

## Ponte su cavalletti

Il ponte su cavalletti è un'opera provvisoria costituita da un impalcato di assi in legno sostenuto da cavalletti.

### Rischi generati dall'uso dell'Attrezzo:

- 1) Scivolamenti, cadute a livello;

### Misure Preventive e Protettive relative all'Attrezzo:

- 1) Ponte su cavalletti: misure preventive e protettive;

*Prescrizioni Esecutive:*

**Istruzioni per gli addetti:** 1) verificare la planarità del ponte. Se il caso, spessorare con zeppe in legno e non con mattoni o blocchi di cemento; 2) verificare le condizioni generali del ponte, con particolare riguardo all'integrità dei cavalletti ed alla completezza del piano di lavoro; all'integrità, al blocco ed all'accostamento delle tavole; 3) non modificare la corretta composizione del ponte rimuovendo cavalletti o tavole né utilizzare le componenti - specie i cavalletti se metallici - in modo improprio; 4) non sovraccaricare il ponte con carichi non previsti o eccessivi ma caricarli con i soli materiali ed attrezzi necessari per la lavorazione in corso; 5) segnalare al responsabile del cantiere eventuali non rispondenze o mancanza delle attrezzature per poter operare come indicato.

*Riferimenti Normativi:*

D.Lgs. 9 aprile 2008 n. 81, Art. 124; D.Lgs. 9 aprile 2008 n. 81, Art. 139; D.Lgs. 9 aprile 2008 n. 81, Allegato 18, Punto 2.2.2..

- 2) DPI: utilizzatore ponte su cavalletti;

*Prescrizioni Organizzative:*

Devono essere forniti: **a)** casco; **b)** guanti; **c)** calzature di sicurezza.

*Riferimenti Normativi:*

D.Lgs. 9 aprile 2008 n. 81, Art. 75.

## Ponteggio metallico fisso

Il ponteggio metallico fisso è un'opera provvisoria realizzata per eseguire lavori di ingegneria civile, quali nuove costruzioni o ristrutturazioni e manutenzioni, ad altezze superiori ai 2 metri.

### Rischi generati dall'uso dell'Attrezzo:

- 1) Caduta dall'alto;
- 2) Caduta di materiale dall'alto o a livello;
- 3) Scivolamenti, cadute a livello;

### Misure Preventive e Protettive relative all'Attrezzo:

- 1) Ponteggio metallico fisso: misure preventive e protettive;

#### *Prescrizioni Esecutive:*

**Istruzioni per gli addetti:** 1) verificare che il ponteggio venga conservato in buone condizioni di manutenzione, che la protezione contro gli agenti nocivi esterni sia efficace e che il marchio del costruttore si mantenga rintracciabile e decifrabile; 2) verificare la stabilità e integrità di tutti gli elementi del ponteggio ad intervalli periodici, dopo violente perturbazioni atmosferiche o prolungate interruzioni delle attività; 3) procedere ad un controllo più accurato quando si interviene in un cantiere già avviato, con il ponteggio già installato o in fase di completamento; 4) accedere ai vari piani del ponteggio in modo agevole e sicuro, utilizzando le apposite scale a mano sfalsate ad ogni piano, vincolate e protette verso il lato esterno; 5) non salire o scendere lungo gli elementi del ponteggio; 6) evitare di correre o saltare sugli intavolati del ponteggio; 7) evitare di gettare dall'alto materiali di qualsiasi genere o elementi metallici del ponteggio; 8) abbandonare il ponteggio in presenza di forte vento; 9) controllare che in cantiere siano conservate tutte le documentazioni tecniche necessarie e richieste relative all'installazione del ponteggio metallico; 10) verificare che gli elementi del ponteggio ancora ritenuti idonei al reimpiego siano tenuti separati dal materiale non più utilizzabile; 11) segnalare al responsabile del cantiere eventuali non rispondenze a quanto indicato.

#### *Riferimenti Normativi:*

D.Lgs. 9 aprile 2008 n. 81, Titolo IV, Capo II, Sezione IV; D.Lgs. 9 aprile 2008 n. 81, Titolo IV, Capo II, Sezione V; D.Lgs. 9 aprile 2008 n. 81, Allegato 18, Punto 2.; D.Lgs. 9 aprile 2008 n. 81, Allegato 18, Punto 3..

- 2) DPI: utilizzatore ponteggio metallico fisso;

#### *Prescrizioni Organizzative:*

Devono essere forniti: **a)** guanti; **b)** calzature di sicurezza; **c)** attrezzature anticaduta; **d)** indumenti protettivi.

#### *Riferimenti Normativi:*

D.Lgs. 9 aprile 2008 n. 81, Art. 75.

## Ponteggio mobile o trabattello

Il ponteggio mobile su ruote o trabattello è un'opera provvisoria utilizzata per eseguire lavori di ingegneria civile, quali nuove costruzioni o ristrutturazioni e manutenzioni, ad altezze superiori ai 2 metri ma che non comportino grande impegno temporale.



### Rischi generati dall'uso dell'Attrezzo:

- 1) Caduta dall'alto;
- 2) Caduta di materiale dall'alto o a livello;
- 3) Urti, colpi, impatti, compressioni;

### Misure Preventive e Protettive relative all'Attrezzo:

- 1) Ponteggio mobile o trabattello: misure preventive e protettive;

#### *Prescrizioni Esecutive:*

**Istruzioni per gli addetti:** 1) verificare che il ponte su ruote sia realmente tale e non rientri nel regime imposto dalla autorizzazione ministeriale; 2) rispettare con scrupolo le prescrizioni e le indicazioni fornite dal costruttore; 3) verificare il buon stato di elementi, incastri, collegamenti; 4) montare il ponte in tutte le parti, con tutte le componenti; 5) accertare la perfetta planarità e verticalità della struttura e, se il caso, ripartire il carico del ponte sul terreno con tavoloni; 6) verificare l'efficacia del blocco ruote; 7) usare i ripiani in dotazione e non impalcati di fortuna; 8) predisporre sempre sotto il piano di lavoro un regolare sottoponte a non più di m 2,50; 9) verificare che non si trovino linee elettriche aeree a distanza inferiore alle distanze di sicurezza consentite (tali distanze di sicurezza variano in base alla tensione della linea elettrica in questione, e sono: 3m, per tensioni fino a 1 kV, 3,5m, per tensioni pari a 10 kV e pari a 15 kV, 5m, per tensioni pari a 132 kV e 7m, per tensioni pari a 220 kV e pari a 380 kV); 10) non installare sul ponte apparecchi di sollevamento; 11) non effettuare spostamenti con persone sopra.

#### *Riferimenti Normativi:*

D.M. 22 maggio 1992 n.466; D.Lgs. 9 aprile 2008 n. 81, Titolo IV, Capo II, Sezione VI.

- 2) DPI: utilizzatore ponteggio mobile o trabattello;

#### *Prescrizioni Organizzative:*

Devono essere forniti: **a)** guanti; **b)** calzature di sicurezza; **c)** indumenti protettivi.

#### *Riferimenti Normativi:*

D.Lgs. 9 aprile 2008 n. 81, Art. 75.

## Scala doppia

La scala doppia (a compasso) è adoperata per superare dislivelli o effettuare operazioni di carattere temporaneo a quote non altrimenti raggiungibili.



### Rischi generati dall'uso dell'Attrezzo:

- 1) Caduta dall'alto;
- 2) Cesoiamenti, stritolamenti;
- 3) Movimentazione manuale dei carichi;
- 4) Urti, colpi, impatti, compressioni;

### Misure Preventive e Protettive relative all'Attrezzo:

- 1) Scala doppia: misure preventive e protettive;

#### *Prescrizioni Organizzative:*

**Caratteristiche di sicurezza:** **1)** le scale doppie devono essere costruite con materiale adatto alle condizioni di impiego, possono quindi essere in ferro, alluminio o legno, ma devono essere sufficientemente resistenti ed avere dimensioni appropriate all'uso; **2)** le scale in legno devono avere i pioli incastrati nei montanti che devono essere trattenuti con tiranti in ferro applicati sotto i due pioli estremi; le scale lunghe più di 4 m devono avere anche un tirante intermedio; **3)** le scale doppie non devono superare l'altezza di 5 m; **4)** le scale doppie devono essere provviste di catena o dispositivo analogo che impedisca l'apertura della scala oltre il limite prestabilito di sicurezza.

#### *Prescrizioni Esecutive:*

**Prima dell'uso:** **1)** è vietata la riparazione dei pioli rotti con listelli di legno chiodati sui montanti; **2)** le scale devono essere utilizzate solo su terreno stabile e in piano; **3)** il sito dove viene installata la scala deve essere sgombro da eventuali materiali e lontano dai passaggi.

**Durante l'uso:** **1)** durante gli spostamenti laterali nessun lavoratore deve trovarsi sulla scala; **2)** la scala deve essere utilizzata da una sola persona per volta limitando il peso dei carichi da trasportare; **3)** la salita e la discesa vanno effettuate con il viso rivolto verso la scala.

**Dopo l'uso:** **1)** controllare periodicamente lo stato di conservazione delle scale provvedendo alla manutenzione necessaria; **2)** le scale non utilizzate devono essere conservate in un luogo riparato dalle intemperie e, possibilmente, sospese ad appositi ganci; **3)** segnalare immediatamente eventuali anomalie riscontrate, in particolare: pioli rotti, gioco fra gli incastri, fessurazioni, carenza dei dispositivi di arresto.

#### *Riferimenti Normativi:*

D.Lgs. 9 aprile 2008 n. 81, Art. 70; D.Lgs. 9 aprile 2008 n. 81, Art. 113; D.Lgs. 9 aprile 2008 n. 81, Allegato 5; D.Lgs. 9 aprile 2008 n. 81, Allegato 6.

- 2) DPI: utilizzatore scala doppia;

#### *Prescrizioni Organizzative:*

Devono essere forniti: **a)** casco; **b)** guanti; **c)** calzature di sicurezza.

#### *Riferimenti Normativi:*

D.Lgs. 9 aprile 2008 n. 81, Art. 75.

## Scala semplice

La scala a mano semplice è adoperata per superare dislivelli o effettuare operazioni di carattere temporaneo a quote non altrimenti raggiungibili.



### Rischi generati dall'uso dell'Attrezzo:

- 1) Caduta dall'alto;
- 2) Movimentazione manuale dei carichi;
- 3) Urti, colpi, impatti, compressioni;

### Misure Preventive e Protettive relative all'Attrezzo:

- 1) Scala semplice: misure preventive e protettive;

#### *Prescrizioni Organizzative:*

**Caratteristiche di sicurezza:** **1)** le scale a mano devono essere costruite con materiale adatto alle condizioni di impiego, possono quindi essere in ferro, alluminio o legno, ma devono essere sufficientemente resistenti ed avere dimensioni appropriate all'uso; **2)** le scale in legno devono avere i pioli incastrati nei montanti che devono essere trattenuti con tiranti in ferro applicati sotto i due pioli estremi; le scale lunghe più di 4 m devono avere anche un tirante intermedio; **3)** in tutti i casi le scale devono essere provviste di dispositivi antisdrucchio alle estremità inferiori dei due montanti e di elementi di trattenuta o di appoggi antisdrucchio alle estremità superiori.

#### *Prescrizioni Esecutive:*

**Prima dell'uso:** **1)** la scala deve sporgere a sufficienza oltre il piano di accesso (è consigliabile che tale sporgenza sia di almeno 1 m), curando la corrispondenza del piolo con lo stesso (è possibile far proseguire un solo montante efficacemente fissato); **2)** le scale usate per l'accesso a piani successivi non devono essere poste una in prosecuzione dell'altra; **3)** le scale poste sul filo esterno di una costruzione od opere provvisoriale (ponteggi) devono essere dotate di corrimano e parapetto; **4)** la scala deve distare dalla

verticale di appoggio di una misura pari ad 1/4 della propria lunghezza; **5)** è vietata la riparazione dei pioli rotti con listelli di legno chiodati sui montanti; **6)** le scale posizionate su terreno cedevole vanno appoggiate su un'unica tavola di ripartizione; **7)** il sito dove viene installata la scala deve essere sgombro da eventuali materiali e lontano dai passaggi.

**Durante l'uso:** **1)** le scale non vincolate devono essere trattenute al piede da altra persona; **2)** durante gli spostamenti laterali nessun lavoratore deve trovarsi sulla scala; **3)** evitare l'uso di scale eccessivamente sporgenti oltre il piano di arrivo; **4)** la scala deve essere utilizzata da una sola persona per volta limitando il peso dei carichi da trasportare; **5)** quando vengono eseguiti lavori in quota, utilizzando scale ad elementi innestati, una persona deve esercitare da terra una continua vigilanza sulla scala; **6)** la salita e la discesa vanno effettuate con il viso rivolto verso la scala.

**Dopo l'uso:** **1)** controllare periodicamente lo stato di conservazione delle scale provvedendo alla manutenzione necessaria; **2)** le scale non utilizzate devono essere conservate in un luogo riparato dalle intemperie e, possibilmente, sospese ad appositi ganci; **3)** segnalare immediatamente eventuali anomalie riscontrate, in particolare: pioli rotti, gioco fra gli incastri, fessurazioni, carenza dei dispositivi antiscivolo e di arresto.

*Riferimenti Normativi:*

D.Lgs. 9 aprile 2008 n. 81, Art. 70; D.Lgs. 9 aprile 2008 n. 81, Art. 113; D.Lgs. 9 aprile 2008 n. 81, Allegato 5; D.Lgs. 9 aprile 2008 n. 81, Allegato 6.

2) DPI: utilizzatore scala semplice;

*Prescrizioni Organizzative:*

Devono essere forniti: **a)** casco; **b)** guanti; **c)** calzature di sicurezza.

*Riferimenti Normativi:*

D.Lgs. 9 aprile 2008 n. 81, Art. 75.

## Scanaltrice per muri ed intonaci

La scanaltrice per muri ed intonaci è un utensile utilizzato per la realizzazione di impianti sotto traccia.



### Rischi generati dall'uso dell'Attrezzo:

- 1) Elettrocuzione;
- 2) Inalazione polveri, fibre;
- 3) Punture, tagli, abrasioni;
- 4) Rumore;
- 5) Vibrazioni;

### Misure Preventive e Protettive relative all'Attrezzo:

- 1) Scanaltrice per muri ed intonaci: misure preventive e protettive;

*Prescrizioni Esecutive:*

**Prima dell'uso:** **1)** verificare che l'utensile sia del tipo a doppio isolamento (220V); **2)** verificare la presenza del carter di protezione; **3)** verificare l'integrità del cavo e delle spine di alimentazione; **4)** controllare il regolare fissaggio della fresa o dei dischi; **5)** segnalare la zona

esposta a livello di rumorosità elevato.

**Durante l'uso:** **1)** eseguire il lavoro in condizioni di stabilità adeguata; **2)** non intralciare i passaggi con il cavo di alimentazione; **3)** evitare turni di lavoro prolungati e continui; **4)** interrompere l'alimentazione elettrica durante le pause di lavoro.

**Dopo l'uso:** **1)** staccare il collegamento elettrico dell'utensile; **2)** controllare l'integrità del cavo e della spina; **3)** pulire l'utensile; **4)** segnalare eventuali malfunzionamenti.

*Riferimenti Normativi:*

D.Lgs. 9 aprile 2008 n. 81, Art. 70; D.Lgs. 9 aprile 2008 n. 81, Art. 80; D.Lgs. 9 aprile 2008 n. 81, Allegato 5; D.Lgs. 9 aprile 2008 n. 81, Allegato 6.

2) DPI: utilizzatore scanaltrice per muri ed intonaci;

*Prescrizioni Organizzative:*

Devono essere forniti: **a)** casco; **b)** otoprotettori; **c)** occhiali protettivi; **d)** maschera antipolvere; **e)** guanti antivibrazioni; **f)** calzature di sicurezza; **g)** indumenti protettivi.

*Riferimenti Normativi:*

D.Lgs. 9 aprile 2008 n. 81, Art. 75.

## Sega circolare

La sega circolare, quasi sempre presente nei cantieri, viene utilizzata per il taglio del legname da carpenteria e/o per quello usato nelle diverse lavorazioni.

### Rischi generati dall'uso dell'Attrezzo:

- 1) Elettrocuzione;
- 2) Inalazione polveri, fibre;
- 3) Punture, tagli, abrasioni;
- 4) Rumore;
- 5) Scivolamenti, cadute a livello;

- 6) Urti, colpi, impatti, compressioni;

### Misure Preventive e Protettive relative all'Attrezzo:

- 1) Sega circolare: misure preventive e protettive;

#### Prescrizioni Esecutive:

**Prima dell'uso:** 1) verificare la presenza ed efficienza della cuffia di protezione registrabile o a caduta libera sul banco di lavoro in modo tale che risulti libera la sola parte attiva del disco necessaria per effettuare la lavorazione; 2) verificare la presenza ed efficienza del coltello divisore in acciaio posto dietro la lama e registrato a non più di 3 mm. dalla dentatura del disco (il suo scopo è quello di tenere aperto il taglio, quando si taglia legname per lungo, al fine di evitare il possibile rifiuto del pezzo o l'eccessivo attrito delle parti tagliate contro le facciate del disco); 3) verificare la presenza e l'efficienza degli schermi ai due lati del disco nella parte sottostante il banco di lavoro, in modo tale che sia evitato il contatto di tale parte di lama per azioni accidentali (come ad esempio potrebbe accadere durante l'azionamento dell'interruttore di manovra); 4) verificare la presenza ed efficienza degli spingitori di legno per aiutarsi nel taglio di piccoli pezzi (se ben conformati ed utilizzati evitano di portare le mani troppo vicino al disco o comunque sulla sua traiettoria); 5) verificare la stabilità della macchina (le vibrazioni eccessive possono provocare lo sbandamento del pezzo in lavorazione o delle mani che trattengono il pezzo); 6) verificare la pulizia dell'area circostante la macchina, in particolare di quella corrispondente al posto di lavoro (eventuale materiale depositato può provocare inciampi o scivolamenti); 7) verificare la pulizia della superficie del banco di lavoro (eventuale materiale depositato può costituire intralcio durante l'uso e distrarre l'addetto dall'operazione di taglio); 8) verificare l'integrità dei collegamenti elettrici e di terra dei fusibili e delle coperture delle parti sotto tensione (scatole morsettiere - interruttori); 9) verificare il buon funzionamento dell'interruttore di manovra; 10) verificare la disposizione del cavo di alimentazione (non deve intralciare le manovre, non deve essere soggetto ad urti o danneggiamenti con il materiale lavorato o da lavorare, non deve intralciare i passaggi).

**Durante l'uso:** 1) registrare la cuffia di protezione in modo tale che l'imbocco venga a sfiorare il pezzo in lavorazione o verificare che sia libera di alzarsi al passaggio del pezzo in lavorazione e di abbassarsi sul banco di lavoro, per quelle basculanti; 2) per tagli di piccoli pezzi e, comunque, per quei tagli in cui le mani si verrebbero a trovare in prossimità del disco o sulla sua traiettoria, è indispensabile utilizzare spingitori; 3) non distrarsi durante il taglio del pezzo; 4) normalmente la cuffia di protezione è anche un idoneo dispositivo atto a trattenere le schegge; 5) usare gli occhiali, se nella lavorazione specifica la cuffia di protezione risultasse insufficiente a trattenere le schegge.

**Dopo l'uso:** 1) la macchina potrebbe venire utilizzata da altra persona, quindi deve essere lasciata in perfetta efficienza; 2) lasciare il banco di lavoro libero da materiali; 3) lasciare la zona circostante pulita con particolare riferimento a quella corrispondente al posto di lavoro; 4) verificare l'efficienza delle protezioni; 5) segnalare le eventuali anomalie al responsabile del cantiere.

#### Riferimenti Normativi:

D.Lgs. 9 aprile 2008 n. 81, Art. 70; D.Lgs. 9 aprile 2008 n. 81, Art. 80; D.Lgs. 9 aprile 2008 n. 81, Allegato 5; D.Lgs. 9 aprile 2008 n. 81, Allegato 6.

- 2) DPI: utilizzatore sega circolare;

#### Prescrizioni Organizzative:

Devono essere forniti: a) casco; b) otoprotettori; c) occhiali protettivi; d) guanti; e) calzature di sicurezza.

#### Riferimenti Normativi:

D.Lgs. 9 aprile 2008 n. 81, Art. 75.

## Smerigliatrice angolare (flessibile)

La smerigliatrice angolare, più conosciuta come mola a disco o flessibile o flex, è un utensile portatile che reca un disco ruotante la cui funzione è quella di tagliare, smussare, lisciare superfici.



### Rischi generati dall'uso dell'Attrezzo:

- 1) Elettrocuzione;
- 2) Inalazione polveri, fibre;
- 3) Punture, tagli, abrasioni;
- 4) Rumore;
- 5) Vibrazioni;

### Misure Preventive e Protettive relative all'Attrezzo:

- 1) Smerigliatrice angolare (flessibile): misure preventive e protettive;

#### Prescrizioni Esecutive:

**Prima dell'uso:** 1) verificare che l'utensile sia a doppio isolamento (220 V); 2) controllare che il disco sia idoneo al lavoro da eseguire; 3) controllare il fissaggio del disco; 4) verificare l'integrità delle protezioni del disco e del cavo di alimentazione; 5) verificare il funzionamento

dell'interruttore.

**Durante l'uso:** 1) impugnare saldamente l'utensile per le due maniglie; 2) eseguire il lavoro in posizione stabile; 3) non intralciare i passaggi con il cavo di alimentazione; 4) non manomettere la protezione del disco; 5) interrompere l'alimentazione elettrica durante le pause di lavoro; 6) verificare l'integrità del cavo e della spina di alimentazione.

**Dopo l'uso:** 1) staccare il collegamento elettrico dell'utensile; 2) controllare l'integrità del disco e del cavo di alimentazione; 3) pulire l'utensile; 4) segnalare eventuali malfunzionamenti.

#### Riferimenti Normativi:

D.Lgs. 9 aprile 2008 n. 81, Art. 70; D.Lgs. 9 aprile 2008 n. 81, Art. 80; D.Lgs. 9 aprile 2008 n. 81, Allegato 5; D.Lgs. 9 aprile 2008 n.

2) DPI: utilizzatore smerigliatrice angolare (flessibile);

**Prescrizioni Organizzative:**

Devono essere forniti: **a)** casco; **b)** otoprotettori; **c)** occhiali protettivi; **d)** maschera antipolvere; **e)** guanti antivibrazioni; **f)** calzature di sicurezza; **g)** indumenti protettivi.

**Riferimenti Normativi:**

D.Lgs. 9 aprile 2008 n. 81, Art. 75.

## Trapano elettrico

Il trapano è un utensile di uso comune adoperato per praticare fori sia in strutture murarie che in qualsiasi materiale.

### Rischi generati dall'uso dell'Attrezzo:



- 1) Elettrocuzione;
- 2) Inalazione polveri, fibre;
- 3) Punture, tagli, abrasioni;
- 4) Rumore;
- 5) Vibrazioni;

### Misure Preventive e Protettive relative all'Attrezzo:

- 1) Trapano elettrico: misure preventive e protettive;

**Prescrizioni Esecutive:**

**Prima dell'uso:** **1)** verificare che l'utensile sia a doppio isolamento (220V), o alimentato a bassissima tensione di sicurezza (50V), comunque non collegato elettricamente a terra; **2)** verificare l'integrità e l'isolamento dei cavi e della spina di alimentazione; **3)** verificare il funzionamento dell'interruttore; **4)** controllare il regolare fissaggio della punta.

**Durante l'uso:** **1)** eseguire il lavoro in condizioni di stabilità adeguata; **2)** interrompere l'alimentazione elettrica durante le pause di lavoro; **3)** non intralciare i passaggi con il cavo di alimentazione.

**Dopo l'uso:** **1)** staccare il collegamento elettrico dell'utensile; **2)** pulire accuratamente l'utensile; **3)** segnalare eventuali malfunzionamenti.

**Riferimenti Normativi:**

D.Lgs. 9 aprile 2008 n. 81, Art. 70; D.Lgs. 9 aprile 2008 n. 81, Art. 80; D.Lgs. 9 aprile 2008 n. 81, Allegato 5; D.Lgs. 9 aprile 2008 n. 81, Allegato 6.









2) DPI: utilizzatore trapano elettrico;

**Prescrizioni Organizzative:**

Devono essere forniti: **a)** otoprotettori; **b)** maschera antipolvere; **c)** guanti; **d)** calzature di sicurezza.

**Riferimenti Normativi:**

D.Lgs. 9 aprile 2008 n. 81, Art. 75.

				
Avvitatore elettrico	Attrezzi manuali			
				
		Martello demolitore elettrico		Ponte su cavalletti
				



Ponteggio metallico fisso	Ponteggio mobile o trabattello		Scala doppia	Scala semplice
 <p data-bbox="159 425 399 481">Scanalatrice per muri ed intonaci</p>		 <p data-bbox="686 425 909 481">Smerigliatrice angolare (flessibile)</p>		 <p data-bbox="1212 425 1412 459">Trapano elettrico</p>



# MACCHINE utilizzate nelle Lavorazioni

## Elenco delle macchine:

- 1) Autocarro;
- 2) Autocarro con cestello;
- 3) Autocarro con gru.

		
Autocarro	Autocarro con cestello	Autocarro con gru

## Autocarro

L'autocarro è un mezzo d'opera utilizzato per il trasporto di mezzi, materiali da costruzione, materiali di risulta ecc.



### Rischi generati dall'uso della Macchina:

- 1) Cesoiamenti, stritolamenti;
- 2) Getti, schizzi;
- 3) Inalazione polveri, fibre;
- 4) Incendi, esplosioni;
- 5) Investimento, ribaltamento;
- 6) Rumore;
- 7) Urti, colpi, impatti, compressioni;
- 8) Vibrazioni;

### Misure Preventive e Protettive relative alla Macchina:

- 1) Autocarro: misure preventive e protettive;

#### Prescrizioni Esecutive:

**Prima dell'uso:** 1) verificare accuratamente l'efficienza dei dispositivi frenanti e di tutti i comandi in genere; 2) verificare l'efficienza delle luci, dei dispositivi di segnalazione acustici e luminosi; 3) garantire la visibilità del posto di guida; 4) controllare che i percorsi in cantiere siano adeguati per la stabilità del mezzo; 5) verificare la presenza in cabina di un estintore.

**Durante l'uso:** 1) segnalare l'operatività del mezzo col girofaro in area di cantiere; 2) non trasportare persone all'interno del cassone; 3) adeguare la velocità ai limiti stabiliti in cantiere e transitare a passo d'uomo in prossimità dei posti di lavoro; 4) richiedere l'aiuto di personale a terra per eseguire le manovre in spazi ristretti o quando la visibilità è incompleta; 5) non azionare il ribaltabile con il mezzo in posizione inclinata; 6) non superare la portata massima; 7) non superare l'ingombro massimo; 8) posizionare e fissare adeguatamente il carico in modo che risulti ben distribuito e che non possa subire spostamenti durante il trasporto; 9) non caricare materiale sfuso oltre l'altezza delle sponde; 10) assicurarsi della corretta chiusura delle sponde; 11) durante i rifornimenti di carburante spegnere il motore e non fumare; 12) segnalare tempestivamente eventuali gravi guasti.

**Dopo l'uso:** 1) eseguire le operazioni di revisione e manutenzione necessarie al reimpiego, con particolare riguardo per pneumatici e freni, segnalando eventuali anomalie; 2) pulire convenientemente il mezzo curando gli organi di comando.

#### Riferimenti Normativi:

D.Lgs. 9 aprile 2008 n. 81, Art. 70; D.Lgs. 9 aprile 2008 n. 81, Allegato 5; D.Lgs. 9 aprile 2008 n. 81, Allegato 6.

- 2) DPI: operatore autocarro;

#### Prescrizioni Organizzative:

Devono essere forniti: **a)** casco (all'esterno della cabina); **b)** maschera antipolvere (in presenza di lavorazioni polverose); **c)** guanti (all'esterno della cabina); **d)** calzature di sicurezza; **e)** indumenti protettivi; **f)** indumenti ad alta visibilità (all'esterno della cabina).

#### Riferimenti Normativi:

D.Lgs. 9 aprile 2008 n. 81, Art. 75.

## Autocarro con cestello

L'autocarro con cestello è un mezzo d'opera dotato di braccio telescopico con cestello per lavori in elevazione.

### Rischi generati dall'uso della Macchina:

- 1) Caduta dall'alto;
- 2) Caduta di materiale dall'alto o a livello;
- 3) Cesoiamenti, stritolamenti;
- 4) Elettrocuzione;
- 5) Incendi, esplosioni;
- 6) Investimento, ribaltamento;
- 7) Rumore;
- 8) Vibrazioni;

### Misure Preventive e Protettive relative alla Macchina:

- 1) Autocarro con cestello: misure preventive e protettive;

#### *Prescrizioni Esecutive:*

**Prima dell'uso:** 1) verificare accuratamente l'efficienza dei dispositivi frenanti e di tutti i comandi in genere; 2) verificare l'efficienza delle luci, dei dispositivi di segnalazione acustici e luminosi; 3) garantire la visibilità del posto di guida; 4) controllare che i percorsi in cantiere siano adeguati per la stabilità del mezzo; 5) verificare la presenza in cabina di un estintore; 6) verificare la posizione delle linee elettriche che possano interferire con le manovre; 7) verificare il funzionamento dei dispositivi di manovra; 8) verificare che il cestello sia munito di parapetto su tutti i lati verso il vuoto.

**Durante l'uso:** 1) segnalare l'operatività del mezzo col girofaro in area di cantiere; 2) adeguare la velocità ai limiti stabiliti in cantiere e transitare a passo d'uomo in prossimità dei posti di lavoro; 4) richiedere l'aiuto di personale a terra per eseguire le manovre in spazi ristretti o quando la visibilità è incompleta; 5) posizionare l'autocarro su terreno solido ed in posizione orizzontale, controllando con la livella o il pendolino; 6) utilizzare gli appositi stabilizzatori; 7) le manovre devono essere eseguite con i comandi posti nel cestello; 8) salire o scendere solo con il cestello in posizione di riposo; 9) durante gli spostamenti portare in posizione di riposo ed evacuare il cestello; 10) non sovraccaricare il cestello; 11) non aggiungere sovrastrutture al cestello; 12) l'area sottostante la zona operativa del cestello deve essere opportunamente delimitata; 13) utilizzare i dispositivi di protezione individuale anticaduta, da collegare agli appositi attacchi; 14) durante i rifornimenti di carburante spegnere il motore e non fumare; 15) segnalare tempestivamente eventuali gravi guasti.

**Dopo l'uso:** 1) posizionare correttamente il mezzo portando il cestello in posizione di riposo ed azionando il freno di stazionamento; 2) eseguire le operazioni di revisione e manutenzione necessarie al reimpiego, con particolare riguardo per pneumatici e freni, segnalando eventuali anomalie; 2) pulire convenientemente il mezzo curando gli organi di comando.

#### *Riferimenti Normativi:*

D.Lgs. 9 aprile 2008 n. 81, Art. 70; D.Lgs. 9 aprile 2008 n. 81, Allegato 5; D.Lgs. 9 aprile 2008 n. 81, Allegato 6.

- 2) DPI: operatore autocarro con cestello;

#### *Prescrizioni Organizzative:*

Devono essere forniti: **a)** casco (all'esterno della cabina); **b)** guanti (all'esterno della cabina); **c)** calzature di sicurezza; **d)** attrezzature anticaduta (utilizzo cestello); **e)** indumenti protettivi; **f)** indumenti ad alta visibilità (all'esterno della cabina).

#### *Riferimenti Normativi:*

D.Lgs. 9 aprile 2008 n. 81, Art. 75.

## Autocarro con gru

L'autocarro con gru è un mezzo d'opera utilizzato per il trasporto di materiali da costruzione e il carico e lo scarico degli stessi mediante gru.

### Rischi generati dall'uso della Macchina:

- 1) Cesoiamenti, stritolamenti;
- 2) Elettrocuzione;
- 3) Getti, schizzi;
- 4) Incendi, esplosioni;
- 5) Investimento, ribaltamento;
- 6) Punture, tagli, abrasioni;
- 7) Rumore;
- 8) Urti, colpi, impatti, compressioni;
- 9) Vibrazioni;



### Misure Preventive e Protettive relative alla Macchina:

- 1) Autocarro con gru: misure preventive e protettive;

#### *Prescrizioni Esecutive:*

**Prima dell'uso:** 1) verificare accuratamente l'efficienza dei dispositivi frenanti e di tutti i comandi in genere; 2) verificare l'efficienza delle luci, dei dispositivi di segnalazione acustici e luminosi; 3) garantire la visibilità del posto di guida; 4) controllare che i percorsi in cantiere siano adeguati per la stabilità del mezzo; 5) verificare che nella zona di lavoro non vi siano linee elettriche aeree che possano interferire con le manovre; 6) verificare l'integrità dei tubi flessibili e dell'impianto oleodinamico in genere; 7) ampliare con apposite plance la superficie di appoggio degli stabilizzatori; 8) verificare l'efficienza della gru, compresa la sicura del gancio; 9) verificare la presenza in cabina di un estintore.

**Durante l'uso:** 1) non trasportare persone all'interno del cassone; 2) adeguare la velocità ai limiti stabiliti in cantiere e transitare a passo d'uomo in prossimità dei posti di lavoro; 3) non azionare la gru con il mezzo in posizione inclinata; 4) non superare la

portata massima e del mezzo e dell'apparecchio di sollevamento; **5)** non superare l'ingombro massimo; **6)** posizionare e fissare adeguatamente il carico in modo che risulti ben distribuito e che non possa subire spostamenti durante il trasporto; **7)** assicurarsi della corretta chiusura delle sponde; **8)** durante i rifornimenti di carburante spegnere il motore e non fumare; **9)** segnalare tempestivamente eventuali malfunzionamenti o situazioni pericolose; **10)** utilizzare adeguati accessori di sollevamento; **11)** mantenere i comandi puliti da grasso e olio; **12)** in caso di visibilità insufficiente richiedere l'aiuto di personale per eseguire le manovre.

**Dopo l'uso:** **1)** eseguire le operazioni di revisione e manutenzione necessarie al reimpiego a motore spento; **2)** posizionare correttamente il braccio della gru e bloccarlo in posizione di riposo; **3)** pulire convenientemente il mezzo; **4)** segnalare eventuali guasti.

---

*Riferimenti Normativi:*

D.Lgs. 9 aprile 2008 n. 81, Art. 70; D.Lgs. 9 aprile 2008 n. 81, Allegato 5; D.Lgs. 9 aprile 2008 n. 81, Allegato 6.

2) DPI: operatore autocarro con gru;

---

*Prescrizioni Organizzative:*

Devono essere forniti: **a)** casco (all'esterno della cabina); **b)** otoprotettori (all'esterno della cabina); **c)** guanti (all'esterno della cabina); **d)** calzature di sicurezza; **e)** indumenti protettivi; **f)** indumenti ad alta visibilità (all'esterno della cabina).

---

*Riferimenti Normativi:*

D.Lgs. 9 aprile 2008 n. 81, Art. 75.

# POTENZA SONORA ATTREZZATURE E MACCHINE

(art 190, D.Lgs. 81/2008 e s.m.i.)

ATTREZZATURA	Lavorazioni	Potenza Sonora dB(A)	Scheda
Avvitatore elettrico	Realizzazione di impianto di messa a terra del cantiere; Realizzazione di impianto elettrico; Realizzazione di impianto di messa a terra.	107.0	943-(IEC-84)-RPO-01
Martello demolitore elettrico	Esecuzione di tracce eseguite con attrezzi meccanici; Rimozione di impianti.	113.0	967-(IEC-36)-RPO-01
Scanalatrice per muri ed intonaci	Esecuzione di tracce eseguite con attrezzi meccanici.	111.0	945-(IEC-95)-RPO-01
Sega circolare	Realizzazione della recinzione e degli accessi al cantiere; Allestimento di depositi, zone per lo stoccaggio dei materiali e per gli impianti fissi.	113.0	908-(IEC-19)-RPO-01
Smerigliatrice angolare (flessibile)	Realizzazione della recinzione e degli accessi al cantiere; Allestimento di depositi, zone per lo stoccaggio dei materiali e per gli impianti fissi; Rimozione di impianti; Smobilizzo del cantiere.	113.0	931-(IEC-45)-RPO-01
Trapano elettrico	Realizzazione della recinzione e degli accessi al cantiere; Allestimento di depositi, zone per lo stoccaggio dei materiali e per gli impianti fissi; Realizzazione di impianto elettrico del cantiere; Realizzazione di impianto elettrico; Realizzazione di impianto di messa a terra; Realizzazione di impianto solare fotovoltaico; Smobilizzo del cantiere.	107.0	943-(IEC-84)-RPO-01

MACCHINA	Lavorazioni	Potenza Sonora dB(A)	Scheda
Autocarro con cestello	Smobilizzo del cantiere.	103.0	940-(IEC-72)-RPO-01
Autocarro con gru	Allestimento di depositi, zone per lo stoccaggio dei materiali e per gli impianti fissi; Posa di cavidotto.	103.0	940-(IEC-72)-RPO-01
Autocarro	Realizzazione della recinzione e degli accessi al cantiere; Realizzazione della viabilità di cantiere; Rimozione di impianti.	103.0	940-(IEC-72)-RPO-01

# COORDINAMENTO GENERALE DEL PSC

## COORDINAMENTO DELLE LAVORAZIONI E FASI

In questo raggruppamento andranno considerate le misure di coordinamento relative al Coordinamento delle Lavorazioni e Fasi, al Coordinamento dell'utilizzo delle parti comuni, al Coordinamento, ovvero la cooperazione fra le imprese e il Coordinamento delle situazioni di emergenza.

Coordinamento delle Lavorazioni e Fasi.

[D.Lgs. 81/2008, Allegato XV, punto 2.1.2, lett. e)]

Le lavorazioni e fasi interferenti sono compatibili senza bisogno di alcuna prescrizione.

Per rendere compatibili fra di loro le varie Fasi, le operazioni dovranno avvenire senza possibilmente avere sovrapposizione di personale simultaneo sulla stessa area di lavoro e senza visitatori, specie in eventuale proiezione di caduta.

**Le fasi di lavoro verranno effettuate per zone di lavoro, senza alcuna interferenza.**

INDIVIDUAZIONE DELLE EVENTUALI SOVRAPPOSIZIONI:

si rimanda al Programma Lavori ed al Diagramma di Gantt le ipotesi di sovrapposizione prevedibili nell'esecuzione dell'opera in oggetto.

Sarà cura dell'impresa appaltatrice confermare quanto previsto o integrare lo schema dei diagrammi dei lavori in relazione alle specifiche situazioni rapportate ai propri mezzi e squadra tipo di lavoro.

Coordinamento utilizzo parti comuni.

[D.Lgs. 81/2008, Allegato XV, punto 2.1.2, lett. f)]

Modalità di cooperazione fra le imprese.

[D.Lgs. 81/2008, Allegato XV, punto 2.1.2, lett. g)]

Trasmissione delle schede informative delle imprese presenti

Riunione di coordinamento

Verifica della trasmissione delle informazioni tra le imprese affidatarie e le imprese esecutrici e i lavoratori autonomi

Tutti i lavoratori di tutte le ditte sono tenuti a realizzare le prescrizioni del PSC ed adottare le indicazioni operative ed esecutive evidenziate nel PIMUS (piano di installazione, montaggio, uso e smontaggio dei ponteggi) previsto dalla recente normativa;

. tutto il personale, nessuno escluso, avrà l'obbligo dell'uso dei mezzi di protezione;

. le imprese subappaltatrici ed i lavoratori autonomi, per non creare interferenze pericolose, dovranno conoscere ed agire nel rispetto del presente piano di sicurezza, che sottoscriveranno prima dell'inizio dei lavori;

. per quanto riguarda le loro fasi di lavoro, possono eventualmente integrare il PSC con suggerimenti propedeutici a ridurre i rischi presenti in cantiere;

. il CSE adotterà i provvedimenti che riterrà opportuni, per l'inosservanza delle norme e del PSC;

. in particolare, a mezzo di verbali e con ordini di servizio egli comunicherà all'impresa principale (che sarà tenuta a rispettare ed a far rispettare dai subappaltatori, anche con provvedimenti disciplinari previsti dal contratto di lavoro):

diffide al rispetto delle norme, allontanamento della Ditta o del Lavoratore recidivo, la sospensione dell'intero lavoro o delle fasi di lavoro interessate ed il ripristino delle condizioni di sicurezza.

La regola principale del coordinamento consiste nell'affrontare le situazioni prima che si manifestino in cantiere, con possibili difformità nella produzione circa tempi, costi, qualità; ciò deve essere perseguito soprattutto attraverso l'aggiornamento da parte di ogni impresa appaltatrice del programma dei lavori.

Il coordinamento proposto da questo piano consiste in diversi adempimenti:

1. riunioni tra gli operatori

2. visite in cantiere del coordinatore per la sicurezza;

3. comunicazioni delle imprese.

### Riunioni

Il principale strumento per il coordinamento sarà quello delle riunioni da effettuarsi principalmente presso il cantiere.

La frequenza di tali riunioni sarà stabilita in funzione dell'avanzamento dei lavori, con modalità e orari da concordare di volta in volta.

Ogni impresa appaltatrice, nella persona del datore di lavoro o delegando il proprio responsabile in cantiere, ha l'obbligo di partecipare a tali riunioni e convocare per tempo eventuali subaffidatari. Le riunioni verteranno innanzi tutto sugli aspetti programmatici del lavoro; il contenuto delle riunioni sarà verbalizzato e sottoscritto dai partecipanti.

Dato il carattere preventivo del coordinamento, le imprese e i lavoratori autonomi sono comunque tenute a predisporre misure operative improntate alle regole dell'arte, alla prudenza e alla diligenza in rapporto alla presenza in cantiere di altri attori, anche in mancanza di particolari indicazioni del piano di sicurezza e coordinamento.

Sarà necessario che tali elementi, e tutti gli altri attinenti la sicurezza e il coordinamento, vengano sanciti già all'atto dei contratti tra impresa appaltatrice e subaffidatari.

### Visite in cantiere

Prima dell'inizio dei lavori il titolare di ogni impresa appaltatrice dovrà eseguire, unitamente al D.L. e al coordinatore per la sicurezza, un sopralluogo al fine di prendere visione congiunta del cantiere e delle zone al contorno, ed eventualmente proporre modifiche al piano, verificando altresì il calendario dei lavori, di modo da consentire al coordinatore per

l'esecuzione di prestabilire i propri interventi in cantiere.

Il coordinatore per la sicurezza effettuerà delle visite di coordinamento e verifica, che avverranno di norma prima di ogni nuova fase lavorativa o comunque prima dell'ingresso delle imprese subappaltatrici, o dei lavoratori autonomi, in cantiere. Le visite verranno svolte in modo congiunto, fra coordinatore, impresa appaltatrice e impresa subappaltatrice, e saranno previste ad ogni loro avvicendamento, con lo scopo di verificare se il cantiere e le relative opere provvisorie rispondono agli standard di sicurezza, non solo dettati dalle norme ma anche previsti dal presente piano.

Il direttore di cantiere, il capocantiere, o in loro assenza i responsabili delle singole imprese nel cantiere, dovranno accompagnare il coordinatore per la sicurezza durante le visite in cantiere e sottoscrivere il conseguente verbale.

#### **Comunicazioni delle imprese**

La comunicazione tra i soggetti operanti potrà seguire qualsiasi modalità risulti efficace per la tutela della sicurezza e per l'azione di coordinamento.

#### **Subappaltatori e lavoratori autonomi**

Nel presente documento si usa il termine subaffidatario, intendendo con esso qualunque soggetto (con o senza dipendenti) incaricato da un'impresa appaltatrice, per l'esecuzione di lavori parziali, servizi, prestazioni e forniture relativi alla realizzazione dell'opera in questione.

Le disposizioni e prescrizioni del piano e delle sue revisioni dovranno essere portate a conoscenza di tutte le imprese e fornitori esterni, a cura di ogni impresa appaltatrice, prima dell'inizio delle lavorazioni.

L'accesso al cantiere di subaffidatari dovrà essere preceduto a cura del CAPOCANTIERE da informazione sulle aree di lavoro a loro destinate, sui percorsi, mezzi in circolazione, regole di comportamento, percorsi dei carichi, zone di scarico e carico, depositi, ecc.

Il capocantiere dovrà mettere comunque in atto le azioni di coordinamento specifico che gli competono come responsabile dell'intera produzione in cantiere.

#### Organizzazione delle emergenze.

[D.Lgs. 81/2008, Allegato XV, punto 2.1.2, lett. h)]

#### **Pronto soccorso:**

gestione separata tra le imprese

gestione comune tra le imprese

Le emergenze dovranno essere espletate da personale e/o preposti abilitati ed informati.

I nomi degli addetti alla gestione delle emergenze, alla prevenzione e lotta antincendio e al primo soccorso dovranno essere chiaramente esposti nella bacheca e comunque in zona ben visibile, nell'ufficio di cantiere; tali addetti dovranno intervenire per emergenze che riguardassero qualunque persona, sia che si tratti di lavoratori autonomi sia che si tratti di dipendenti di altre imprese.

Il primo soccorso ad eventuali infortunati dovrà essere prestato dai colleghi di lavoro secondo istruzioni semplici e chiare che le imprese dovranno rendere note ai propri dipendenti; nei casi gravi, contemporaneamente al primo soccorso deve essere chiesto l'intervento dei mezzi di assistenza e soccorso esterni.

Nell'eventualità della presenza di un locale spogliatoio dovrà essere presente e disponibile a tutti i lavoratori, un pacchetto di medicazione opportunamente segnalato. Tale onere compete all'impresa appaltatrice.

#### **Numeri di telefono delle emergenze:**

**Comando Vvf chiamate per soccorso: tel. 115**

**Pronto Soccorso tel. 118**

# **COORDINAMENTO PER USO COMUNE DI APPRESTAMENTI, ATTREZZATURE, INFRASTRUTTURE, MEZZI E SERVIZI DI PROTEZIONE COLLETTIVA**

(punto 2.1.2, lettera f, Allegato XV del D.Lgs. 81/2008 e s.m.i.)

Per l'uso di attrezzature comuni e mezzi collettivi di protezione, queste dovranno essere preventivamente concordate e autorizzate in forma scritta; i sub appaltatori e/o lavoratori autonomi dovranno scrupolosamente seguire le indicazioni previste nel PSC e nel POS dell'impresa affidataria.



# MODALITA' ORGANIZZATIVE DELLA COOPERAZIONE, DEL COORDINAMENTO E DELLA RECIPROCA INFORMAZIONE TRA LE IMPRESE/LAVORATORI AUTONOMI

(punto 2.1.2, lettera g, Allegato XV del D.Lgs. 81/2008 e s.m.i.)

- Trasmissione delle schede informative delle imprese presenti
- Riunione di coordinamento
- Verifica della trasmissione delle informazioni tra le imprese affidatarie e le imprese esecutrici e i lavoratori autonomi

Descrizione:

Ogni singola impresa o lavoratore autonomo, prima di intraprendere qualsiasi lavorazione, dovrà attenersi al psc e al pos dell'impresa appaltatrice.

Tutti i lavoratori di tutte le ditte sono tenuti a realizzare le prescrizioni del PSC ed adottare le indicazioni operative ed esecutive evidenziate nel PIMUS (piano di installazione, montaggio, uso e smontaggio dei ponteggi) previsto dalla recente normativa;

- . tutto il personale, nessuno escluso, avrà l'obbligo dell'uso dei mezzi di protezione;
- . le imprese subappaltatrici ed i lavoratori autonomi, per non creare interferenze pericolose, dovranno conoscere ed agire nel rispetto del presente piano di sicurezza, che sottoscriveranno prima dell'inizio dei lavori;
- . per quanto riguarda le loro fasi di lavoro, possono eventualmente integrare il PSC con suggerimenti propedeutici a ridurre i rischi presenti in cantiere;
- . il CSE adotterà i provvedimenti che riterrà opportuni, per l'inosservanza delle norme e del PSC;
- . in particolare, a mezzo di verbali e con ordini di servizio egli comunicherà all'impresa principale (che sarà tenuta a rispettare ed a far rispettare dai subappaltatori, anche con provvedimenti disciplinari previsti dal contratto di lavoro): diffide al rispetto delle norme, allontanamento della Ditta o del Lavoratore recidivo, la sospensione dell'intero lavoro o delle fasi di lavoro interessate ed il ripristino delle condizioni di sicurezza.

La regola principale del coordinamento consiste nell'affrontare le situazioni prima che si manifestino in cantiere, con possibili difformità nella produzione circa tempi, costi, qualità; ciò deve essere perseguito soprattutto attraverso l'aggiornamento da parte di ogni impresa appaltatrice del programma dei lavori.

Il coordinamento proposto da questo piano consiste in diversi adempimenti:

1. riunioni tra gli operatori
2. visite in cantiere del coordinatore per la sicurezza;
3. comunicazioni delle imprese.

## Riunioni

Il principale strumento per il coordinamento sarà quello delle riunioni da effettuarsi principalmente presso il cantiere.

La frequenza di tali riunioni sarà stabilita in funzione dell'avanzamento dei lavori, con modalità e orari da concordare di volta in volta.

Ogni impresa appaltatrice, nella persona del datore di lavoro o delegando il proprio responsabile in cantiere, ha l'obbligo di partecipare a tali riunioni e convocare per tempo eventuali subaffidatari. Le riunioni verteranno innanzi tutto sugli aspetti programmatici del lavoro; il contenuto delle riunioni sarà verbalizzato e sottoscritto dai partecipanti.

Dato il carattere preventivo del coordinamento, le imprese e i lavoratori autonomi sono comunque tenute a predisporre misure operative improntate alle regole dell'arte, alla prudenza e alla diligenza in rapporto alla presenza in cantiere di altri attori, anche in mancanza di particolari indicazioni del piano di sicurezza e coordinamento.

Sarà necessario che tali elementi, e tutti gli altri attinenti la sicurezza e il coordinamento, vengano sanciti già all'atto dei contratti tra impresa appaltatrice e subaffidatari.

## Visite in cantiere

Prima dell'inizio dei lavori il titolare di ogni impresa appaltatrice dovrà eseguire, unitamente al D.L. e al coordinatore per la sicurezza, un sopralluogo al fine di prendere visione congiunta del cantiere e delle zone al contorno, ed eventualmente proporre modifiche al piano, verificando altresì il calendario dei lavori, di modo da consentire al coordinatore per l'esecuzione di prestabilire i propri interventi in cantiere.

Il coordinatore per la sicurezza effettuerà delle visite di coordinamento e verifica, che avverranno di norma prima

di ogni nuova fase lavorativa o comunque prima dell'ingresso delle imprese subappaltatrici, o dei lavoratori autonomi, in cantiere.

Le visite verranno svolte in modo congiunto, fra coordinatore, impresa appaltatrice e impresa subappaltatrice, e saranno previste ad ogni loro avvicendamento, con lo scopo di verificare se il cantiere e le relative opere provvisorie rispondono agli standard di sicurezza, non solo dettati dalle norme ma anche previsti dal presente piano.

Il direttore di cantiere, il capocantiere, o in loro assenza i responsabili delle singole imprese nel cantiere, dovranno accompagnare il coordinatore per la sicurezza durante le visite in cantiere e sottoscrivere il conseguente verbale.

#### **Comunicazioni delle imprese**

La comunicazione tra i soggetti operanti potrà seguire qualsiasi modalità risulti efficace per la tutela della sicurezza e per l'azione di coordinamento.

#### **Subappaltatori e lavoratori autonomi**

Nel presente documento si usa il termine subaffidatario, intendendo con esso qualunque soggetto (con o senza dipendenti) incaricato da un'impresa appaltatrice, per l'esecuzione di lavori parziali, servizi, prestazioni e forniture relativi alla realizzazione dell'opera in questione.

Le disposizioni e prescrizioni del piano e delle sue revisioni dovranno essere portate a conoscenza di tutte le imprese e fornitori esterni, a cura di ogni impresa appaltatrice, prima dell'inizio delle lavorazioni.

L'accesso al cantiere di subaffidatari dovrà essere preceduto a cura del CAPOCANTIERE da informazione sulle aree di lavoro a loro destinate, sui percorsi, mezzi in circolazione, regole di comportamento, percorsi dei carichi, zone di scarico e carico, depositi, ecc.

Il capocantiere dovrà mettere comunque in atto le azioni di coordinamento specifico che gli competono come responsabile dell'intera produzione in cantiere.

### **Norme di comportamento.**

Sarà compito del Capo Cantiere istruire i Lavoratori (dipendenti e subappaltatori) sul comportamento da adottare durante l'attività lavorativa. Si riportano qui di seguito alcune norme di carattere generale.

- Mantenere l'ordine nel cantiere e sul posto di lavoro (Es. eliminare dai luoghi di passaggio tutti gli ostacoli che possono causare cadute, ferite...).
- Usare passaggi sicuri anziché tentare pericolosi equilibrismi.
- Non usare indumenti che possano essere afferrati da organi in moto.
- Non sostare sotto il raggio d'azione dei mezzi d'opera.
- Non trasportare carichi ingombranti con modalità che possano causare danni a terzi.
- Non destinare le macchine ad usi non appropriati.
- Non intervenire né usare attrezzature o macchinari di cui non si è esperti.
- Evitare posizioni di lavoro non ergonomiche (Es. non sollevare un corpo pesante con la schiena curva).
- Adottare corrette misure di igiene personale e usare mezzi di pulizia adeguati.
- Non usare mai attrezzature in cattivo stato di conservazione, ma restituirle al magazziniere e chiederne la sostituzione.
- Rifiutarsi di svolgere lavori senza la necessaria attrezzatura e senza che siano state adottate tutte le misure di sicurezza.
- In caso di incidente sul lavoro la persona che assiste all'incidente o che per prima si rende conto dell'accaduto deve chiamare immediatamente la persona incaricata per il primo soccorso fornendo le informazioni necessarie.

***Ogni cantiere è un cantiere a sè stante e pertanto ci si dovrà attenere a tutte le disposizioni impartite con il presente PSC.***

# DISPOSIZIONI PER LA CONSULTAZIONE DEGLI RLS

- Evidenza della consultazione
- Riunione di coordinamento tra RLS
- Riunione di coordinamento tra RLS e CSE

Descrizione:

## Disposizioni relative alla consultazione dei rappresentanti per la sicurezza.

Prima dell'accettazione del piano di sicurezza e coordinamento e/o di eventuali significative modifiche apportate, il datore di lavoro di ciascuna impresa esecutrice dovrà consultare il rappresentante per la sicurezza per fornirgli gli eventuali chiarimenti sul contenuto del piano e raccogliere le eventuali proposte che il rappresentante per la sicurezza potrà formulare.

## Modalità di informazione dei lavoratori.

Prima dell'inizio del cantiere o in concomitanza di nuove presenze di dipendenti o lavoratori autonomi, il responsabile della sicurezza provvederà ad illustrare il POS evidenziando i rischi delle singole lavorazioni nonché le misure da adottare per eliminarli o ridurli.

Le riunioni di informazione saranno verbalizzate e i verbali saranno custoditi in cantiere a disposizione del coordinatore della sicurezza in fase di esecuzione e degli enti preposti.

I lavoratori dovranno essere informati sui rischi specifici derivanti dalle lavorazioni in modo continuativo, il direttore tecnico di cantiere nonché responsabile della sicurezza del medesimo provvederà ogni qualvolta si presenti la necessità a convocare delle riunioni per informare i lavoratori sui rischi specifici derivanti da lavorazioni, sovrapposizione di lavorazioni o situazioni specifiche del momento.

Tali riunioni d'informazione saranno puntualmente documentate con verbali.

### Informazione lavoratori

I lavoratori, a cura delle imprese dalle quali dipendono, dovranno essere informati circa i rischi a cui si sottoporranno, dell'esistenza del piano di sicurezza e coordinamento, sue integrazioni, adeguamenti e modifiche, le disposizioni contenute nel POS, le procedure di comportamento ed emergenza, i luoghi di riunione, ecc.,

I datori di lavoro dovranno mettere a disposizione dei Rappresentanti dei lavoratori per la sicurezza il piano di sicurezza e coordinamento ed il piano operativo della sicurezza, almeno 10 giorni prima dell'inizio dei lavori; i rappresentanti avranno il diritto di ricevere i chiarimenti necessari sul piano stesso, di formulare proposte migliorative e di essere consultati in caso di modifiche significative al piano stesso.

### Informazione fornitori

Anche il personale che frequenterà il cantiere in modo discontinuo o saltuario nell'arco della giornata di lavoro (autisti di fornitori, meccanici o riparatori, ispettori, ecc.) dovrà essere informato a cura del capocantiere e dei responsabili d'impresa dei rischi a cui può essere soggetto.

### Lavoratori stranieri

L'informazione, la comunicazione e le prescrizioni del piano devono essere rese comprensibili anche a lavoratori o imprese straniere. Sarà pertanto cura di ogni datore di lavoro provvedere ad eventuali e necessarie traduzioni del piano e all'eventuale ricorso di interpreti. Tali operazioni dovranno essere documentate e trasmesse al coordinatore per la sicurezza.

## Prescrizioni particolari.

Nell'ambito dell'area del cantiere/i sarà posta in opera la cartellonistica di segnalazione dei pericoli delle varie fasi lavorative in corso (scavi, divieti di transito, carichi sospesi, ecc.).

Tutti i macchinari e le attrezzature in uso dovranno avere, ben in vista, obbligatoriamente, le segnalazioni di divieto e di pericolo.

Gli utensili portatili non dovranno superare la tensione di 220V e in particolare in luoghi umidi o bagnati la tensione dovrà essere inferiore a 50V.

Nell'area di cantiere dovranno essere ubicati gli estintori idonei che periodicamente saranno soggetti a verifica e ricarica.

Tra il personale del cantiere dovrà essere individuato un addetto alla manutenzione di tutte le attrezzature il quale dovrà anche segnalare al Capo Cantiere eventuali attrezzature da sostituire e richiedere l'acquisto dei ricambi, in modo da assicurare sempre l'idoneità dell'attrezzatura e la rispondenza alle Normative di sicurezza.

Il Capo Cantiere periodicamente, verificherà la conformità delle schede redatte per la manutenzione ordinaria di ogni attrezzatura congiuntamente alla persona incaricata.

# ORGANIZZAZIONE SERVIZIO DI PRONTO SOCCORSO, ANTINCENDIO ED EVACUAZIONE DEI LAVORATORI

(punto 2.1.2, lettera h, Allegato XV del D.Lgs. 81/2008 e s.m.i.)

## Pronto soccorso:

gestione separata tra le imprese

gestione comune tra le imprese

Le emergenze dovranno essere espletate da personale e/o preposti abilitati ed informati.

I nomi degli addetti alla gestione delle emergenze, alla prevenzione e lotta antincendio e al primo soccorso dovranno essere chiaramente esposti nella bacheca e comunque in zona ben visibile, nell'ufficio di cantiere; tali addetti dovranno intervenire per emergenze che riguardassero qualunque persona, sia che si tratti di lavoratori autonomi sia che si tratti di dipendenti di altre imprese.

Il primo soccorso ad eventuali infortunati dovrà essere prestato dai colleghi di lavoro secondo istruzioni semplici e chiare che le imprese dovranno rendere note ai propri dipendenti; nei casi gravi, contemporaneamente al primo soccorso deve essere chiesto l'intervento dei mezzi di assistenza e soccorso esterni.

Nell'eventualità della presenza di un locale spogliatoio dovrà essere presente e disponibile a tutti i lavoratori, un pacchetto di medicazione opportunamente segnalato. Tale onere compete all'impresa appaltatrice.

## Presidi sanitari

E' necessario disporre di un pacchetto di medicazione, contenente quanto indicato e previsto dalla norma e posto nel locale spogliatoio o in zona immediatamente disponibile.

Per gravi necessità si ricorda che i presidi sanitari più vicini sono:

l'Ospedale di Trecenta RO

## **Numeri di telefono delle emergenze:**

**Comando Vvf      chiamate per soccorso:      tel. 115**

**Pronto Soccorso:      tel. 118**

# ONERI DI SICUREZZA

## Oneri di sicurezza

### Definizione

La stima degli oneri di sicurezza, non soggetti a ribasso d'asta, come nelle stime dei lavori, deve individuare i mezzi d'opera necessari a garantire la sicurezza (apprestamenti), quali di questi siano ammortizzabili in quanto beni strumentali riutilizzabili successivamente in altri cantieri, quali non ammortizzabili, perchè costi speciali a perdere o non riutilizzabili in altri cantieri, gli eventuali noleggi di mezzi d'opera e apprestamenti previsti da scelte progettuali di sicurezza e l'eventuale onere della mano d'opera, anche questa, prevista da scelte progettuali ai soli fini della sicurezza, conseguentemente essi possono essere suddivisi nei seguenti quattro capitoli:

- 1) Apprestamenti Ammortizzabili - rappresentano gli Apprestamenti di Sicurezza, i mezzi d'opera, le opere provvisorie, gli impianti, i DPC, i DPI, ecc., ammortizzabili in quanto beni strumentali durevoli nell'esercizio dell'impresa, tali apprestamenti di norma vengono riutilizzati in altri cantieri.
- 2) Apprestamenti a Perdere - rappresentano gli apprestamenti di sicurezza, i costi speciali, i mezzi d'opera, i DPC, i DPI, ecc., che non possono essere ammortizzati in quanto non riutilizzabili in altri cantieri (trattasi di apprestamenti a perdere e/o costruiti specificamente per quell'opera e non più riutilizzabili in altri cantieri);
- 3) Apprestamenti a Noleggio - rappresentano gli apprestamenti di sicurezza, i mezzi d'opera, i DPC, i DPI, ecc., per i quali si prevede il noleggio specifico per il cantiere oggetto;
- 4) Mano d'Opera - rappresenta, quando ricorre, esclusivamente i costi di mano d'opera utilizzata esclusivamente ai fini della sicurezza e non ai fini produttivi.
- 5) Adempimenti in termini di attivazione delle procedure per il contenimento da Covid-19.

Va precisato che non in tutti i cantieri si possono creare le situazioni che vedono presenti gli oneri per i quattro capitoli individuati, in relazione alla specificità del cantiere, si applicheranno uno o più capitoli degli oneri.

### Costi

Per apprestamenti a perdere, apprestamenti a noleggio, costi della manodopera utilizzata esclusivamente per la sicurezza, oneri provvisori ammortizzabili che prevedono la fornitura, il montaggio, la manutenzione e il relativo smontaggio, dispositivi antincendio e di pronto soccorso, servizi di gestione delle emergenze, cartellonistica, attività di informazione, formazione e addestramento del personale, dispositivi anti Covid-19:

- O.S. €. 1.000,00

**I costi della sicurezza complessivi per l'intero progetto, così individuati, sono compresi nell'importo totale dei lavori, ed individuano la parte del costo dell'opera da non assoggettare a ribasso nelle offerte delle imprese esecutrici.**

### Liquidazione dei costi della sicurezza

Il direttore dei lavori liquida l'importo relativo ai costi della sicurezza previsti in base allo stato di avanzamento lavori, sentito il coordinatore per l'esecuzione dei lavori.

# PRIVACY

## Privacy

Ai sensi della legge 75/96 e s.m.i., le informazioni che le imprese, i lavoratori autonomi, i fornitori ed in genere tutti gli operatori del cantiere, forniranno saranno trattate solo ed esclusivamente per le attività connesse al cantiere stesso e messe a disposizione, se richiesti dagli organi di vigilanza.

Trattandosi di dati sensibili relativi ad imprese e lavoratori, nessuno è autorizzato a divulgare i dati di cui è venuto a conoscenza, fatte salve le disposizioni del paragrafo precedente.

## CONCLUSIONI GENERALI

Il presente piano è stato redatto nel rispetto della normativa vigente ed in conformità dell'art. 100, del D. Lgs. 81/08 così come modificato dal D.Lgs. 106/09 e smi.

Sono state tenute in debita considerazione le misure generali di tutela di cui all'art. 15 dello stesso decreto legislativo.

La valutazione dei rischi è stata condotta dal Coordinatore della sicurezza in fase di progettazione con la collaborazione del Responsabile dei lavori, per quanto di sua competenza.

Al presente Piano di Sicurezza e Coordinamento sono allegati i seguenti elaborati, da considerarsi parte integrante del Piano stesso:

allegati

-Diagramma di Gantt

-Tavole architettoniche

# INDICE

LAVORO .....	2
COMMITTENTI .....	4
RESPONSABILI .....	5
IMPRESE .....	6
ORGANIGRAMMA DI CANTIERE .....	7
DOCUMENTAZIONE .....	8
DESCRIZIONE DEL CONTESTO IN CUI È COLLOCATA L'AREA DEL CANTIERE .....	10
DESCRIZIONE SINTETICA DELL'OPERA .....	11
AREA DEL CANTIERE .....	12
CARATTERISTICHE AREA DEL CANTIERE .....	13
FATTORI ESTERNI CHE COMPORTANO RISCHI PER IL CANTIERE .....	19
RISCHI CHE LE LAVORAZIONI DI CANTIERE COMPORTANO PER L'AREA CIRCOSTANTE .....	21
DESCRIZIONE CARATTERISTICHE IDROGEOLOGICHE .....	23
ORGANIZZAZIONE DEL CANTIERE .....	24
SEGNALETICA GENERALE PREVISTA NEL CANTIERE .....	40
LAVORAZIONI e loro INTERFERENZE .....	43
ALLESTIMENTO CANTIERE .....	43
Preparazione delle aree di cantiere (fase) .....	43
Realizzazione della recinzione e degli accessi al cantiere	
Realizzazione della viabilità di cantiere	
Apprestamenti del cantiere (fase) .....	44
Allestimento di depositi, zone per lo stoccaggio dei materiali e per gli impianti fissi	
Impianti di servizio del cantiere (fase) .....	44
Realizzazione di impianto elettrico del cantiere	
Realizzazione di impianto di messa a terra del cantiere	
ASSISTENZE MURARIE TRACCE .....	45
Esecuzione di tracce eseguite con attrezzi meccanici (fase) .....	45
Rimozione di impianti (fase) .....	46
IMPIANTO ELETTRICO COLLEGAMENTI .....	46
Realizzazione di impianto elettrico (fase) .....	47
Realizzazione di impianto di messa a terra (fase) .....	47
Montaggio ponteggio metallico (fase) .....	47
CAVIDOTTI .....	48
Posa di cavidotto (fase) .....	48
IMPIANTI A FONTI RINNOVABILI .....	49
Impianto solare termico e fotovoltaico (fase) .....	49
Realizzazione di impianto solare fotovoltaico	
SMOBILIZZO CANTIERE .....	49
Smobilizzo del cantiere (fase) .....	49
Pulizia generale dell'area di cantiere (fase) .....	50
RISCHI individuati nelle Lavorazioni e relative MISURE PREVENTIVE E PROTETTIVE .....	51
ATTREZZATURE utilizzate nelle Lavorazioni .....	57
MACCHINE utilizzate nelle Lavorazioni .....	65
POTENZA SONORA ATTREZZATURE E MACCHINE .....	68
COORDINAMENTO GENERALE DEL PSC .....	69
COORDINAMENTO DELLE LAVORAZIONI E FASI .....	69
COORDINAMENTO PER USO COMUNE DI APPRESTAMENTI, ATTREZZATURE, INFRASTRUTTURE, MEZZI E SERVIZI DI PROTEZIONE COLLETTIVA .....	71
MODALITA' ORGANIZZATIVE DELLA COOPERAZIONE, DEL COORDINAMENTO E DELLA RECIPROCA INFORMAZIONE TRA LE IMPRESE/LAVORATORI AUTONOMI .....	72
DISPOSIZIONI PER LA CONSULTAZIONE DEGLI RLS .....	74
ORGANIZZAZIONE SERVIZIO DI PRONTO SOCCORSO, ANTINCENDIO ED EVACUAZIONE DEI LAVORATORI .....	75
ONERI DI SICUREZZA .....	76



PRIVACY ..... 76  
CONCLUSIONI GENERALI ..... 77

BAGNOLO DI PO, 03/03/2023

Firma

Collegio Provinciale  
Geometri e Geometri Laureati  
di Rovigo

Inscrizione Albo  
N. 1084

Geometra  
Marco Martelli





SCHEMA UNIFILARE DELL'IMPIANTO 5,04 KW

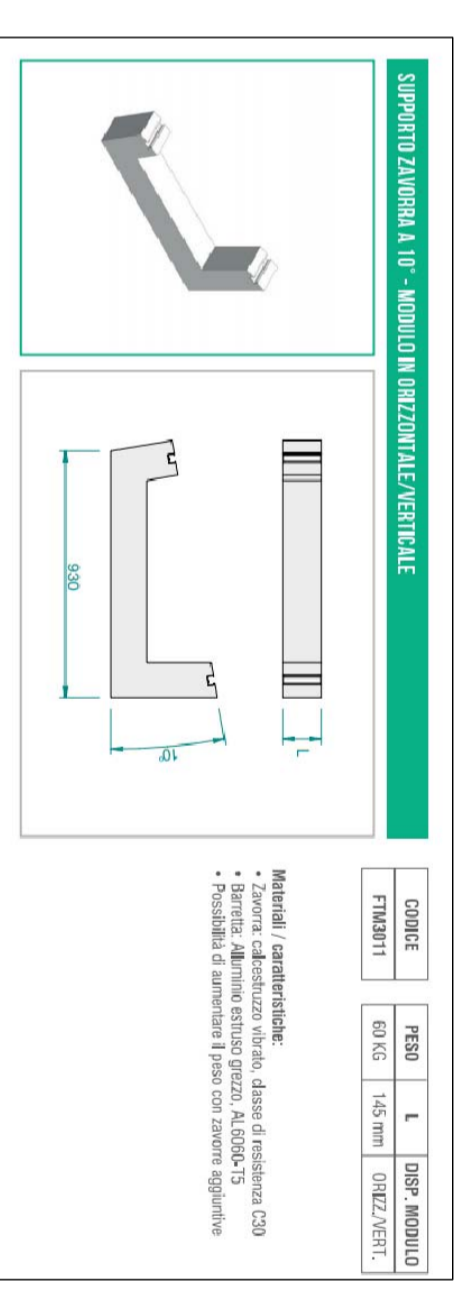
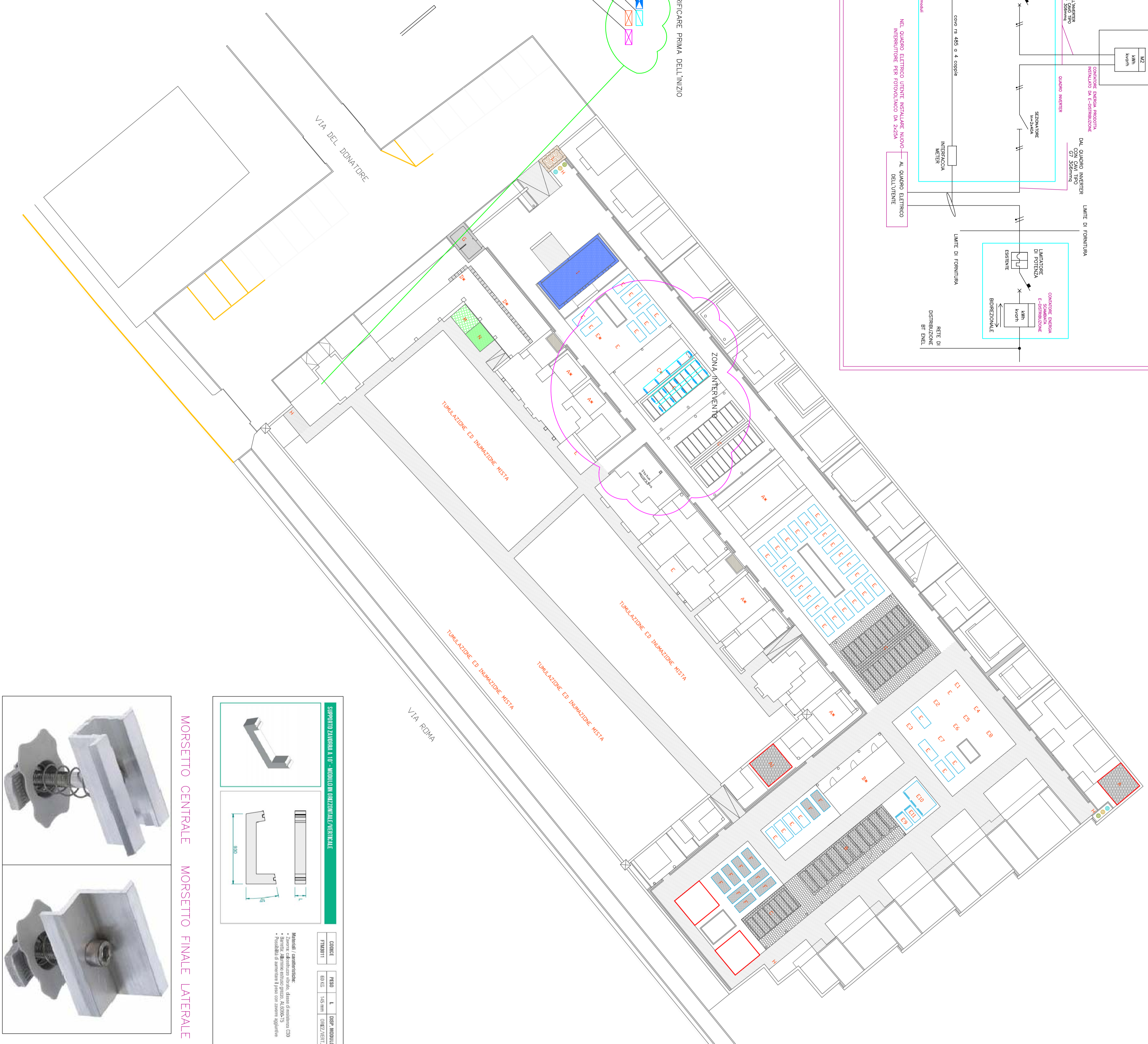
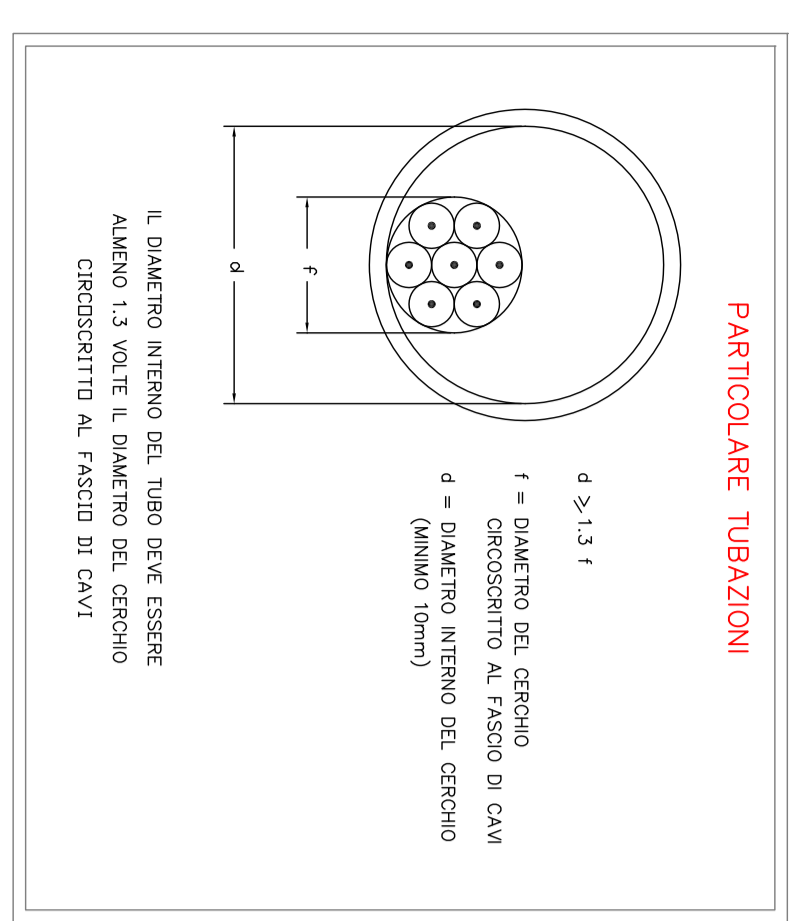
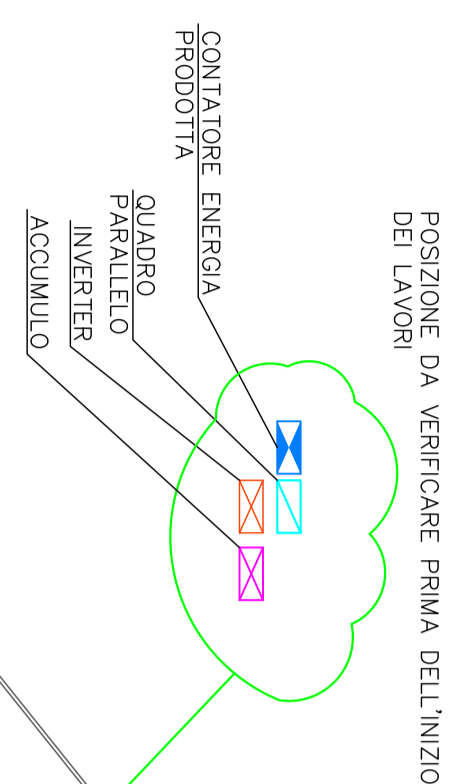
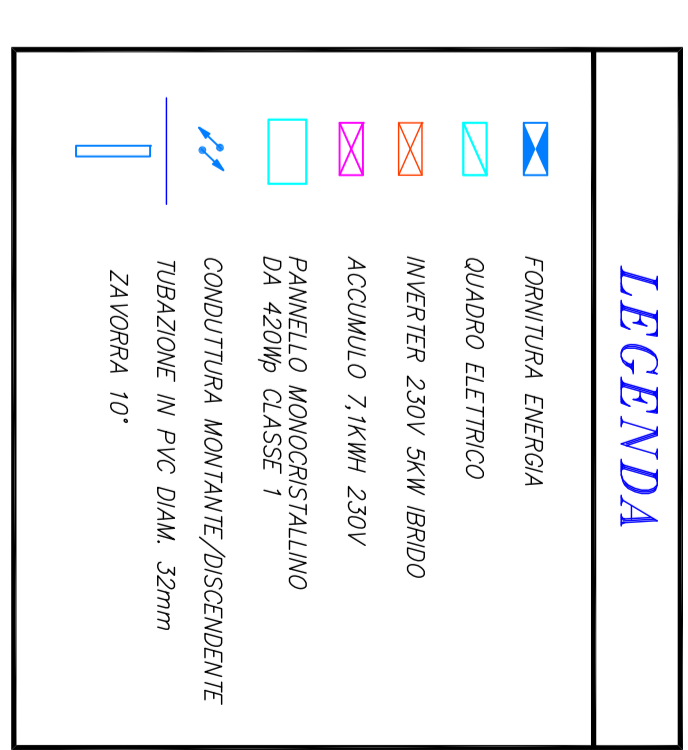
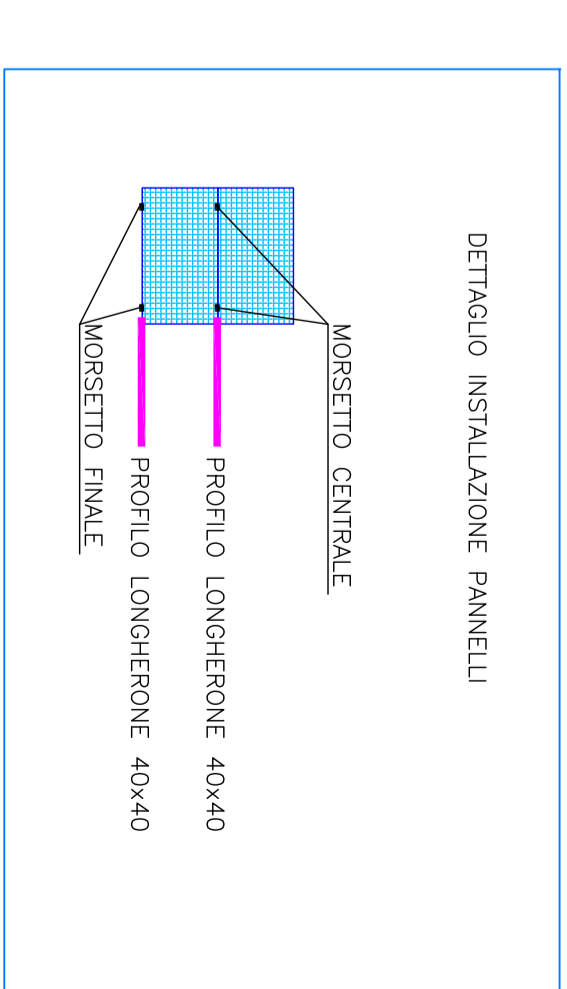
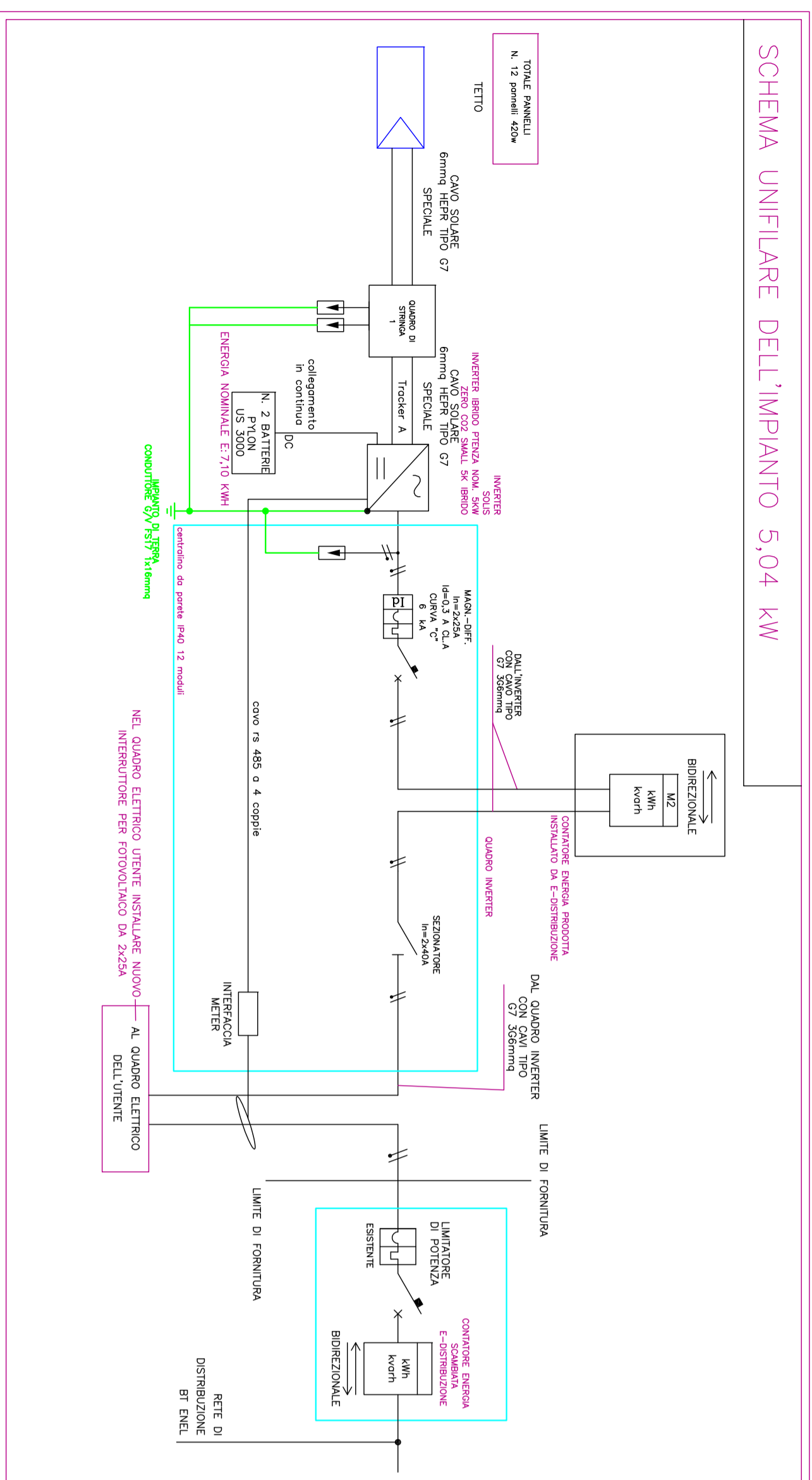

REGIONE DEL VENETO  
 COMUNE DI BAGNOLO DI PO  
 PROVINCIA DI ROVIGO

**PROGETTO STUDIO DI FATTIBILITA', DEFINITIVO ED ESECUTIVO**  
 art. 23, c.4 del D.lgs n. 50 del 2016

Lavori di efficientamento energetico  
 installazione di impianti per la produzione di energia  
 da fonti rinnovabili – criteri comunali  
 CUP D14H22001360006

**Il Progettista:**  
 Simone Riccardi, Perito Industriale  
 Via L. Enaudi, 115 – 45100 ROVIGO  
 Tel. 0425/0700000  
 E-Mail: tecnico@studiodiprogetti.org

**Il RUP:**  
 Geometra  
 Riccardo Resini



"Intervento Finanziato dall'Unione Europea - NextGenerationEU"

00	Emissione	S.R.L.	S.R.	S.Riccardi	03/03/2023
REVISIONE	DESCRIZIONE	Redazione	Controllo	Approvazione	Data
SCALA:	ELABORATO:				
1:200	Lay-Out installazione Impianto Fotovoltaico Da 5,04KW con accumulo da 7,1kWh - Cimitolo di Bagnolo di Po				
DATA:	Pratica n. 23				
Marzo 2023	Nome File: _s4_23_TAVOLA E2_20kwh				

Elaborato: **E2**

Disegno elaborato a cura del progettista e di personale tecnico. Il presente opera è frutto di una collaborazione esclusiva.



